

GL Pro

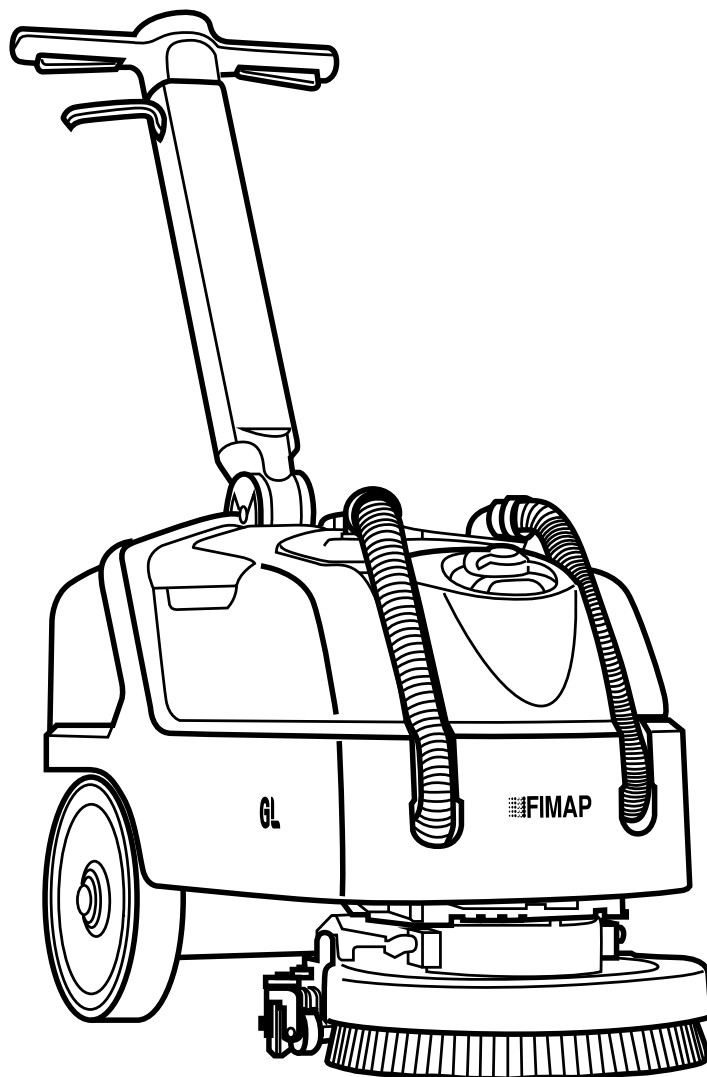

PROFESSIONAL SCRUBBING MACHINES

INSTRUKCJA UŻYTKOWANIA I KONSERWACJI

 **FIMAP**[®]



ORIGINAL INSTRUCTION DOC. 10095239 - Ver. AA - 02-2020

SPIS TREŚCI

SPIS TREŚCI	3
ROZMIESZCZENIE GŁÓWNYCH ELEMENTÓW MASZINY	5
OPIS OGÓLNY	5
OGÓLNE NORMY BEZPIECZEŃSTWA	5
DEFINICJA POZIOMÓW OSTRZEGANIA	5
SYMBOLE STOSOWANE W INSTRUKCJI.....	6
CEL I ZAWARTOŚĆ INSTRUKCJI	6
ODBIORCY.....	6
PRZECHOWYWANIE INSTRUKCJI.....	7
ODBIÓR MASZINY	7
WSTĘP	7
DANE IDENTYFIKACYJNE.....	7
OPIS TECHNICZNY	7
PRZEWIDZIANE UŻYTKOWANIE MASZINY.....	7
BEZPIECZEŃSTWO.....	7
ZASADY.....	7
TABLICZKA ZNAMIONOWA.....	7
DANE TECHNICZNE	8
OGÓLNE DANE MASZINY	8
OGÓLNE OSIĄGI MASZINY.....	8
RODZAJ ZASILANIA MASZINY	8
OSIĄGI ZESPOŁU MYJĄCEGO.....	9
OSIĄGI ZESPOŁU ZASYSANIA.....	9
SYMBOLE I ETYKIETY STOSOWANE W MASZYNIE	9
SYMBOLE UMIESZCZONE NA MASZYNIE	9
ETYKIETY UMIESZCZONE NA MASZYNIE	9
PANEL STEROWANIA.....	10
WYŚWIETLACZ STEROWANIA.....	10
PRZYGOTOWANIE MASZINY	11
PRZENOSZENIE OPAKOWANEJ MASZINY.....	11
USUWANIE OPAKOWANIA MASZINY	11
TRANSPORTOWANIE MASZINY	12
ZABEZPIECZANIE MASZINY	12
STOSOWANY TYP AKUMULATORA	12
KONSERWACJA I UTYLIZACJA AKUMULATORÓW	12
WKŁADANIE AKUMULATORÓW DO MASZINY	12
PODŁĄCZANIE AKUMULATORÓW DO INSTALACJI ELEKTRYCZNEJ W MASZYNIE.....	13
ŁADOWANIE AKUMULATORÓW.....	13

WKŁADANIE FILTRA UKŁADU WODNEGO.....	14
NAPEŁNIANIE ZBIORNIKA ROZTWORU.....	15
ROZTWÓR ŚRODKA CZYSZCZĄCEGO.....	15
MONTAŻ SZCZOTKI PODSTAWY.....	15
PRZYGOTOWANIE DO PRACY.....	16
ROZPOCZĘCIE PRACY.....	17
LICZNIK.....	17
SYGNALIZATOR POZIOMU NAŁADOWANIA AKUMULATORÓW.....	17
PRZEPEŁNIENIE URZĄDZENIA.....	17
PROGRAMY ROBOCZE.....	18
MYCIE Z SUSZENIEM.....	18
MYCIE BEZ SUSZENIA.....	18
SUSZENIE BEZ MYCIA.....	18
FUNKCJE DODATKOWE.....	19
TRYB ECO MODE.....	19
TRYB MANUAL MODE.....	19
REGULACJA PRZEPŁYWU ROZTWORU CZYSZCZĄCEGO.....	20
FUNKCJA SILENT-MAX.....	20
EKRAN ALARMU.....	20
KONIEC PRACY.....	21
CZYNNOŚCI KONSERWACYJNE.....	21
OPRÓŻNIANIE ZBIORNIKA REKUPERACYJNEGO.....	22
CZYSZCZENIE KORPUSU WYCIERACZKI.....	22
CZYSZCZENIE SZCZOTKI PODSTAWY.....	22
CZYSZCZENIE FILTRÓW ZBIORNIKA REKUPERACYJNEGO.....	23
OPRÓŻNIANIE ZBIORNIKA ROZTWORU.....	23
CZYSZCZENIE FILTRA UKŁADU WODNEGO.....	23
CZYSZCZENIE PRZEWODU SSĄCEGO.....	23
KONSERWACJA NADZWYCZAJNA.....	24
WYMIANA GUM KORPUSU WYCIERACZKI.....	24
WYMIANA SZCZOTKI PODSTAWY.....	24
WYBÓR I UŻYTKOWANIE SZCZOTEK.....	25
NAPRAWA USTEREK.....	26
DEKLARACJA ZGODNOŚCI CE.....	28

ROZMIESZCZENIE GŁÓWNYCH ELEMENTÓW MASZYNY

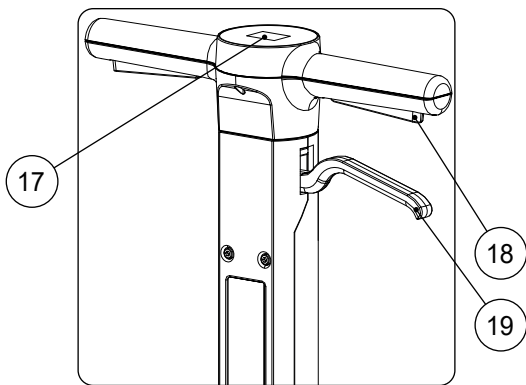
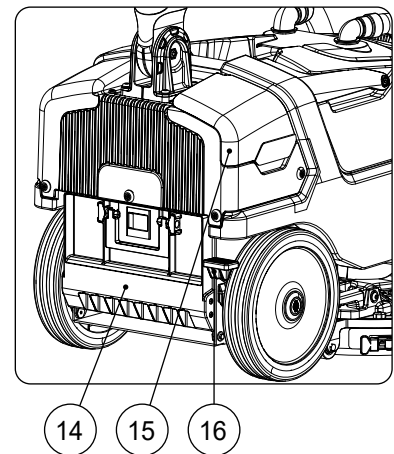
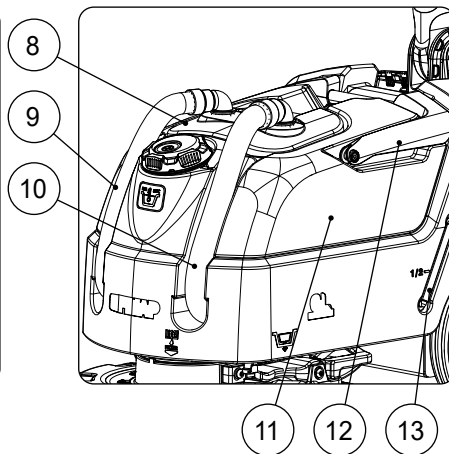
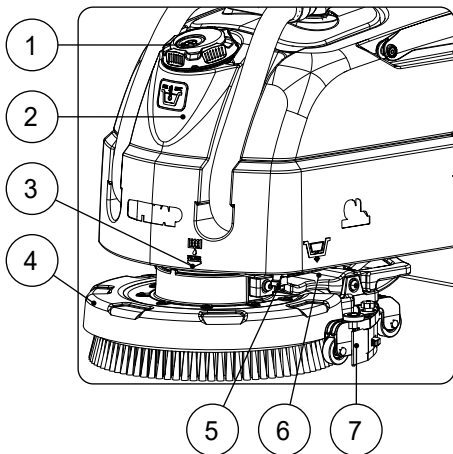

Główne elementy maszyny to:

1. Kurek zbiornika roztworu.
2. Zbiornik roztworu.
3. Filtr roztworu środka czyszczącego.
4. Korpus podstawy.
5. Opróżnianie zbiornika roztworu.
6. Zawór roztworu środka czyszczącego.
7. Korpus wycieraczki.
8. Pokrywa zbiornika rekuperacyjnego.
9. Przewód ssania układu wycieraczki.
10. Przewód silnika zasysania.
11. Zbiornik rekuperacyjny.
12. Uchwyt zbiornika rekuperacyjnego.
13. Wskaźnik zbiornika roztworu.

14. Pokrywa zamykająca komorę na akumulatory.
15. Pokrywa zamykająca komorę ładowarki.
16. Pedał sterowania wycieraczką.
17. Panel sterowania.
18. Dźwignia czuwaka.
19. Dźwignia zwalniająca na kolumnie sterowania.

OPIS OGÓLNY

Informacje zawarte w niniejszej instrukcji nie mają charakteru wiążącego. Producent zastrzega sobie prawo do wprowadzania w dowolnym momencie ewentualnych zmian elementów, detali, dostarczanych akcesoriów, które uzna za konieczne w celu udoskonalenia produktu lub spełnienia wymogów technicznych lub handlowych. Powielanie, również częściowe, tekstów i rysunków zawartych w niniejszej instrukcji, zgodnie z prawem jest zabronione. **Producent zastrzega sobie prawo do wprowadzania zmian technicznych i/lub zmian dołączonego wyposażenia. Rysunki mają charakter poglądowy i nie są wiążące w zakresie wyglądu i wyposażenia urządzenia.**

OGÓLNE NORMY BEZPIECZEŃSTWA

Przed użyciem maszyny należy uważnie przeczytać i zastosować się do instrukcji zamieszczonych w niniejszym dokumencie, a także do instrukcji zawartych w dokumencie dostarczonym z maszyną „OGÓLNE ZASADY BEZPIECZEŃSTWA” (kod dokumentu 10083659).

DEFINICJA POZIOMÓW OSTRZEGANIA















! **ZAGROŻENIE:** wskazuje sytuację stanowiącą bezpośrednie zagrożenie, jeśli nie zostanie ono usunięte, doprowadzi do śmierci lub poważnych obrażeń.

! **OSTRZEŻENIE:** wskazuje na sytuację stanowiącą potencjalne zagrożenie, jeśli nie zostanie ono usunięte, może prowadzić do śmierci lub poważnych obrażeń.

! **UWAGA:** wskazuje na sytuację stanowiącą potencjalne zagrożenie, które jeśli nie zostanie usunięte, może skutkować niewielkimi lub umiarkowanymi obrażeniami.

i **NOTA:** zwraca szczególną uwagę czytelnika na wskazane zagadnienie.

SYMBOLE STOSOWANE W INSTRUKCJI

	Symbol otwartej książki z literą i: Oznacza konieczność przeczytania instrukcji użytkownika.
	Symbol otwartej książki: Informuje operatora, iż powinien on przeczytać instrukcję przed rozpoczęciem pracy z urządzeniem.
	Symbol miejsca zadaszzonego: Procedury poprzedzone tym symbolem należy koniecznie wykonywać w miejscu zadaszonym i suchym.
	Symbol informacyjny: Wskazuje operatorowi dodatkową informację, w celu lepszego użytkowania maszyny.
	Symbol ostrzeżenia: Uważnie przeczytać fragmenty instrukcji poprzedzone tym symbolem. Bezpieczeństwo operatora i urządzenia wymaga skrupulatnego przestrzegania podanych tutaj treści.
	Symbol zagrożenia substancjami korozyjnymi: Wskazuje operatorowi konieczność zakładania rękawic ochronnych, aby uniknąć poważnych obrażeń rąk spowodowanych przez substancje korozyjne.
	Symbol zagrożenia wyciekami kwasu z akumulatorów: Wskazuje operatorowi zagrożenie wyciekami kwasu lub oparami kwasu z akumulatorów podczas ich ładowania.
	Symbol zagrożenia poruszającymi się wózkami: Oznacza przewożenie opakowanego produktu za pomocą odpowiednich wózków transportowych, zgodnych z obowiązującymi przepisami prawa.
	Symbol obowiązku wentylacji pomieszczenia: Wskazuje operatorowi konieczność wentylacji pomieszczenia podczas ładowania akumulatorów.
	Symbol obowiązku stosowania rękawic ochronnych: Wskazuje operatorowi konieczność zakładania rękawic ochronnych, aby uniknąć poważnych obrażeń rąk spowodowanych przez przedmioty o ostrych krawędziach.
	Symbol obowiązku stosowania narzędzi: Informuje operatora o konieczności używania narzędzi, które nie znajdują się w opakowaniu maszyny.
	Symbol zakazu wchodzenia: Wskazuje operatorowi zakaz wchodzenia na elementy maszyny, aby uniknąć poważnych obrażeń.
	Symbol recyklingu: Informuje operatora, że powinien wykonywać operacje zgodnie z przepisami dotyczącymi ochrony środowiska, które obowiązują w miejscu eksploatacji urządzenia.
	Symbol utylizacji: Przed utylizacją urządzenia uważnie przeczytać akapity poprzedzone tym symbolem.

CEL I ZAWARTOŚĆ INSTRUKCJI

Niniejsza instrukcja ma na celu dostarczenie klientowi wszystkich informacji niezbędnych do eksploatacji urządzenia w sposób właściwy, samodzielny i możliwie najbezpieczniejszy. Zawiera informacje dotyczące kwestii technicznych, bezpieczeństwa, funkcjonowania, zatrzymywania urządzenia, konserwacji, części zamiennych oraz złomowania. Przed wykonaniem jakiegokolwiek czynności w urządzeniu, operatorzy i wykwalifikowani technicy powinni uważnie przeczytać wskazówki zawarte w tej instrukcji. W przypadku wątpliwości odnośnie do prawidłowej interpretacji instrukcji skontaktować się z najbliższym centrum pomocy FIMAP, które udzieli niezbędnych wyjaśnień.

ODBIORCY

Niniejsza instrukcja jest skierowana zarówno do operatorów jak i do techników odpowiedzialnych za konserwację urządzenia. Operatorzy nie mogą wykonywać czynności zarezerwowanych dla wykwalifikowanych techników. Producent nie ponosi odpowiedzialności za szkody spowodowane nieprzestrzeganiem tego zakazu.

PRZECHOWYWANIE INSTRUKCJI

Instrukcję użytkowania i konserwacji należy przechowywać w pobliżu urządzenia, w przeznaczony do tego teczce, w miejscu zabezpieczonym przed działaniem płynów i innych czynników mogących negatywnie wpłynąć na jej czytelność.

ODBIÓR MASZINY

w momencie odbioru maszyny należy od razu skontrolować czy dostarczono wszystkie elementy opisane w załączonych dokumentach oraz czy maszyna nie została uszkodzona podczas transportu. W przypadku, gdyby tak się stało, należy ustalić ze spedytorem zakres powstałej szkody i jednocześnie powiadomić nasze biuro obsługi klienta. Jest to warunek otrzymania brakującego materiału i uzyskania odszkodowania za poniesione straty.

WSTĘP

Wszystkie maszyny do czyszczenia podłóg mogą dobrze działać i wydajnie pracować tylko pod warunkiem, jeśli są prawidłowo eksploatowane i utrzymywane w pełnej sprawności, dzięki konserwacji opisanej w załączonej dokumentacji. Dlatego prosimy o uważne przestudiowanie niniejszej instrukcji i ponowne jej czytanie w razie wystąpienia jakichkolwiek trudności podczas użytkowania urządzenia. Przypominamy również, że serwis obsługi klienta, stworzony we współpracy z naszymi przedstawicielami, jest zawsze do Państwa dyspozycji w zakresie ewentualnych porad i bezpośrednich interwencji.

DANE IDENTYFIKACYJNE

W przypadku wzywania obsługi technicznej lub zamawiania części zamiennych, należy zawsze podać model, wersję i numer seryjny umieszczony na tabliczce znamionowej.

OPIS TECHNICZNY

GL Pro to maszyna do mycia podłóg, która, wykorzystując mechaniczne działanie szczotki i chemiczne działanie roztworu wody i detergentu, jest w stanie wyczyścić wiele rodzajów powierzchni z różnego typu zabrudzeń, zbierając w czasie swego ruchu usunięty brud i roztwór detergentu niewchłonięty przez podłogę. **Maszyna może być używana tylko zgodnie z jej przeznaczeniem.**

PRZEWIDZIANE UŻYTKOWANIE MASZINY

Ta maszyna jest zaprojektowana i przeznaczona do czyszczenia (mycie i suszenie) przez wykwalifikowanych operatorów, podłóg gładkich i zwartych, w środowisku handlowym, mieszkalnym i przemysłowym, w warunkach sprawdzonego bezpieczeństwa. Maszyna do czyszczenia podłóg nie nadaje się do mycia dywanów ani wykładzin. Maszyna jest przeznaczona do użytkowania tylko w pomieszczeniach zamkniętych lub zadaszonych.

 **UWAGA:** maszyna nie jest przystosowana do pracy w deszczu lub w strumieniach wody.

 **ZABRANIA SIĘ** używania maszyny w środowisku o atmosferze wybuchowej do zbiórki niebezpiecznych pyłów lub łatwopalnych cieczy. Ponadto maszyna nie może być użytkowana do transportowania przedmiotów lub osób.

BEZPIECZEŃSTWO

Podstawowym czynnikiem pozwalającym na uniknięcie wypadków jest współpraca operatora. Żaden program zapobiegania wypadkom nie może być skuteczny bez pełnej współpracy osoby bezpośrednio odpowiedzialnej za działanie urządzenia. Większość wypadków, które mają miejsce w zakładzie, podczas pracy lub przejazdów, jest spowodowana nieprzestrzeganiem podstawowych zasad ostrożności. Uważny i ostrożny operator to najlepsza gwarancja chroniąca przed nieszczęśliwymi wypadkami. Jest to niezbędny element uzupełniający jakikolwiek program zapobiegania wypadkom.

ZASADY

Wszelkie odniesienia do określeń: do przodu i do tyłu, przedni i tylny, prawy i lewy, podane w niniejszej instrukcji, dotyczą operatora w pozycji jazdy z rękoma na kolumnie sterującej.

TABLICZKA ZNAMIONOWA

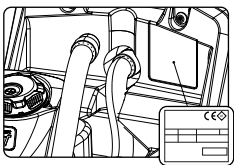

Tabliczka znamionowa umieszczona jest w zbiorniku roztworu czyszczącego, znajdują się na niej główne informacje dotyczące maszyny, a w szczególności jej numer seryjny. Numer seryjny jest niezwykle ważną informacją. Należy podawać go wraz z każdą prośbą dotyczącą pomocy technicznej lub przy zakupie części zamiennych. Na tabliczce znamionowej można odczytać następujące informacje:

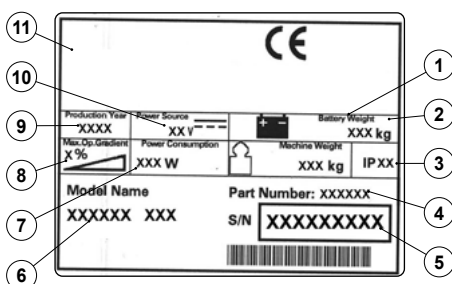

1. Masa akumulatorów zasilających maszynę wyrażona w kg.
2. Stopień ochrony IP maszyny.
3. Masa brutto maszyny w kg.
4. Kod identyfikacyjny maszyny.
5. Numer seryjny maszyny.
6. Nazwa identyfikacyjna maszyny.
7. Moc znamionowa pobierana przez maszynę wyrażona w W.
8. Maksymalne nachylenie pokonywane podczas pracy wyrażone w %.
9. Rok produkcji maszyny.
10. Napięcie znamionowe maszyny wyrażone w V.
11. Nazwa handlowa i adres producenta maszyny.

DANE TECHNICZNE

OGÓLNE DANE MASZYNY

OPIS	J.M. [KMS]	GL Pro
Nominalna moc wejściowa [IEC 60335-2-72; IEC 62885-9]	kW	7,2
Pojemność zbiornika z roztworem [IEC 62885-9]	l	10
Pojemność zbiornika roztworu	l	17
Pojemność zbiornika rekuperacyjnego [IEC 62885-9]	l	11
Pojemność zbiornika rekuperacyjnego	l	15
Minimalna przestrzeń nawrotu [IEC 62885-9]	mm	900
Wymiary maszyny podczas pracy (długość x wysokość x szerokość)	mm	765 1110 490
Szerokość maszyny podczas transportu [IEC 62885-9]	mm	450
Wymiary komory na akumulatory (długość x wysokość x szerokość)	mm	215 215 290
Masa własna maszyny [IEC 62885-9]	kg	52,5
Masa maszyny podczas transportu [IEC 62885-9]	kg	73,5
GVW [IEC 60335-2-72; IEC 62885-9]	kg	84
Maksymalny nacisk jednostkowy na koła [IEC 62885-9]	N/mm ²	0,77
Poziom ciśnienia akustycznego na stanowisku operatora [ISO 11201] (L_{pA})	dB	61,4
Poziom mocy akustycznej [IEC 60335-2-72; IEC 62885-9; ISO 3744] (L_{wA})	dB	73,9
Niepewność K_{pA}	dB	±1,5
Drgania ręka-ramię [IEC 60335-2-72; IEC 62885-9; ISO 5349-1]	m/s ²	0,48
Niepewność drgań		±4%
Badanie IP [IEC 60335-2-72; IEC 60529]		IP X3
Klasa ochrony przed porażeniem elektrycznym (maszyna; ładowarka w maszynie) [IEC 60335-2-72; IEC 60335-1]		III ; I

OGÓLNE OSIĄGI MASZYNY

OPIS	J.M. [KMS]	GL Pro
Wydajność	m ² /h	1450
Wydajność rzeczywista	m ² /h	900
Maksymalne nachylenie podczas przemieszczania pod górę w stanie gotowym do pracy	%	2
Maksymalne nachylenie podczas pracy	%	2
Czas opróżniania zbiornika rekuperacyjnego [IEC 62885-9]	min.	1:40
Zużycie wody [IEC 62885-9]	ml/m ²	20
Maksymalna temperatura otoczenia dla prawidłowego działania maszyny	°C	+40
Minimalna temperatura otoczenia dla prawidłowego działania maszyny w fazie mycia	°C	+10

RODZAJ ZASILANIA MASZYNY

OPIS	J.M. [KMS]	GL Pro
Zalecana pojemność akumulatora (C_{5}) [IEC 62885-9]	Ah _{C5}	28
Czas działania akumulatora	hh:mm	01:15
Czas ładowania akumulatora DOD 60%	hh:mm	05:00

Używane akumulatory: AGM NP33-12

Używana ładowarka do akumulatorów to: 24 V - 5 A

OSIĄGI ZESPOŁU MYJĄCEGO

OPIS	J.M. [KMS]	GL Pro
Szerokość mycia [IEC 62885-9]	mm	355
Znamionowa moc silnika/silników Szczotki/szczotek [IEC 62885-9]	W	440
Całkowita szerokość szczotek [IEC 62885-9]	mm	1x355
Maksymalna liczba obrotów szczotki „na sucho”	obr/min	140
Maksymalna siła podstawy wywierana na podłogę	N	245
Maksymalny nacisk podstawy wywierany na podłogę	N/cm ²	0,44
Maksymalny przepływ roztworu [IEC 62885-9]	l/min	1,2

OSIĄGI ZESPOŁU ZASYSANIA

OPIS	J.M. [KMS]	GL Pro
Szerokość wycieraczki	mm	440
Szerokość suszenia [IEC 62885-9]	mm	435
Moc znamionowa silnika/silników zasysania [IEC 62885-9]	W	280
Maksymalne podciśnienie [IEC 62885-9; IEC 60312-1]	kPa	6,8
Maksymalny strumień powietrza [IEC 62885-9]	l/s	25

SYMBOLE I ETYKIETY STOSOWANE W MASZYNIE

SYMBOLE UMIESZCZONE NA MASZYNIE



Symbol lokalizacji korpusu filtra:

Umieszczony w przedniej części maszyny, wskazuje położenie filtra w zbiorniku roztworu.



Symbol przewodu spustowego zbiornika rekuperacyjnego:

Umieszczony w bocznej części po lewej stronie maszyny, wskazuje miejsce umieszczenia przewodu spustowego zbiornika roztworu.



Symbol maksymalnej temperatury napełniania zbiornika roztworu:

Umieszczony w przedniej części maszyny, aby wskazać maksymalną temperaturę, którą powinna mieć woda, by w pełni bezpiecznie napełnić zbiornik roztworu.

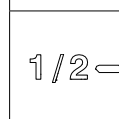

Symbol napełnienia zbiornika roztworu:

Występuje w urządzeniu w bocznej lewej części zbiornika roztworu i wskazuje ilość wody lub roztworu detergentu, która się w nim znajduje. Symbol znajdujący się z boku wskazuje, że zbiornik jest napełniony do połowy swojej pojemności.



Symbol napełnienia zbiornika roztworu:

Występuje w urządzeniu w bocznej lewej części zbiornika roztworu i wskazuje ilość wody lub roztworu detergentu, która się w nim znajduje. Symbol znajdujący się z boku wskazuje, że zbiornik jest pełny.

ETYKIETY UMIESZCZONE NA MASZYNIE



Naklejka z ostrzeżeniem przypominającym o przeczytaniu instrukcji użytkownika i konserwacji:

Umieszczona w pobliżu wału kierownicy, przypomina o konieczności przeczytania instrukcji użytkownika i konserwacji przed użytkowaniem maszyny.



Naklejka z ostrzeżeniem przypominającym o przeczytaniu instrukcji użytkownika i konserwacji:

Jest używana w korpusie podstawy, wskazuje na zakaz zbliżania się do głowicy szczotki, gdy szczotka jest w ruchu.

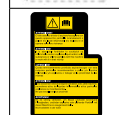

Naklejka z ostrzeżeniami użytkownika:

Umieszczona w tylnej części maszyny. Naklejka wskazuje na bezwzględny zakaz zasysania i/lub zbiórki odpadów stałych i/lub odpadów płynnych, które żarzą się/są gorące i/lub łatwopalne i/lub grożą wybuchem.



Naklejka z ostrzeżeniami dotyczącymi wydzielania oparów przez akumulatory:

Umieszczona w tylnej części maszyny. Naklejka informuje, że podczas ładowania akumulatorów istnieje możliwość uwalniania wysoce łatwopalnych oparów wodoru. Naklejka wskazuje, iż przed każdą czynnością konserwacyjną konieczne jest odłączenie przewodu zasilającego akumulatory od głównego przewodu maszyny. Naklejka informuje o bezwzględnym zakazie ładowania akumulatorów przy użyciu uszkodzonego przewodu zasilającego ładowarkę.

Naklejka etapu ładowania akumulatorów:

Umieszczona w tylnej części maszyny. Naklejka wskazuje kroki, jakie należy wykonać, aby naładować akumulatory (dotyczy wersji bez ładowarki).

Naklejka z instrukcjami uruchamiania maszyny:

Jest używana w tylnej części kolumny sterowania. Naklejka wskazuje kroki, jakie należy wykonać w celu uruchomienia maszyny do pracy.

PANEL STEROWANIA

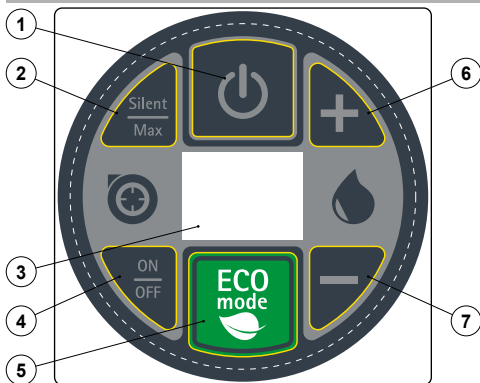

Na panelu sterowania znajdują się:

1. Przycisk włączania/wyłączania trybu stand-by maszyny.
2. Przycisk włączania/wyłączania funkcji SILET - MAX.
3. Wyświetlacz sterowania.
4. Przycisk włączania/wyłączania silnika zasysania.
5. Przycisk włączania/wyłączania programu eco mode.
6. Przycisk zwiększania poziomu podawania roztworu środka czyszczącego na szczotkę.
7. Przycisk zmniejszania poziomu podawania roztworu środka czyszczącego na szczotkę.

WYŚWIETLACZ STEROWANIA

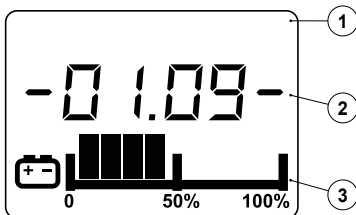

1 Wyświetlacz sterowania dzieli się na:

1. Wiersz z symbolami.
2. Wiersz tekstowy.
3. Poziom naładowania akumulatorów.

PRZYGOTOWANIE MASZYNY

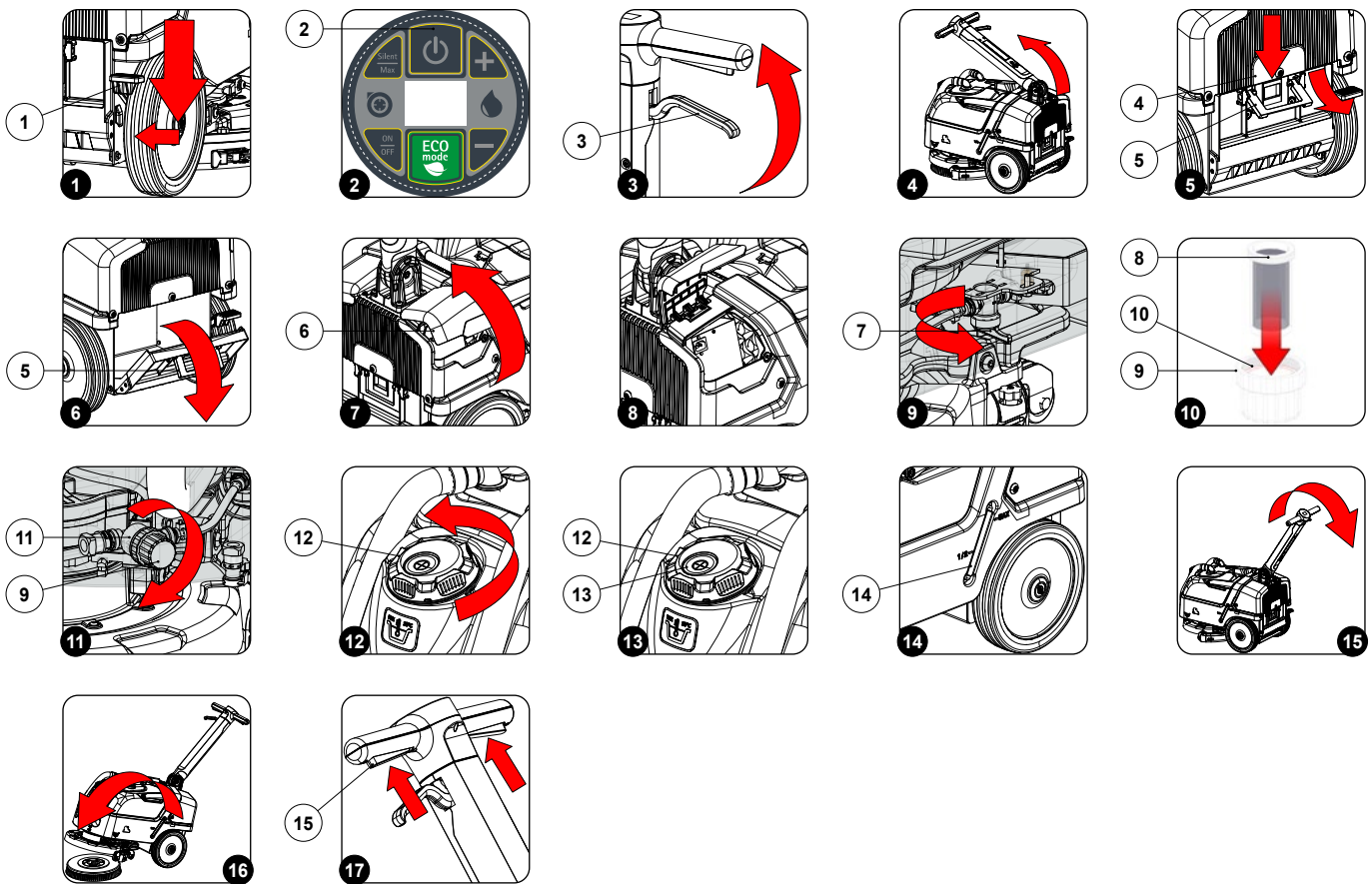

PRZENOSZENIE OPAKOWANEJ MASZYNY

Całkowita masa maszyny z opakowaniem wynosi 65 kg. Zewnętrzne wymiary opakowania są następujące: 58 cm szerokości; 88 cm długości i 76 cm wysokości.

i NOTA: Zaleca się zachowanie wszystkich elementów opakowania na wypadek ewentualnego transportu urządzenia.

⚠ ZAGROŻENIE: Opakowane urządzenie przewozić wózkami spełniającymi wymogi przepisów oraz odpowiednimi pod względem wymiarów i wagi opakowania.

USUWANIE OPAKOWANIA MASZYNY

Maszyna znajduje się w specjalnym opakowaniu. W celu wyjęcia urządzenia z opakowania, wykonać następujące czynności:

1. Ustawić dolną część zewnętrznego opakowania na ziemi.

i NOTA: punktem odniesienia są piktogramy wydrukowane na pudełku.

2. Zdjąć zewnętrzne opakowanie.

⚠ OSTRZEŻENIE: urządzenie zostało odpowiednio zapakowane, a elementy opakowania (worki plastikowe, spinacze itp.), ze względu na potencjalne zagrożenie, należy trzymać z dala od dzieci, osób niepełnosprawnych itp.

🧤 UWAGA: Zaleca się stosowanie ŚOI (środki ochrony indywidualnej) odpowiednich do wykonywanej pracy.

3. W tylnej części maszyny ustawić nachyloną płaszczyznę.

⚠ UWAGA: nachylona płaszczyzna powinna posiadać nachylenie, które nie spowoduje uszkodzeń w maszynie podczas zjazdu.

4. Maszyna jest zamocowana do platformy klinami blokującymi koła. Usunąć kliny.

5. Sprowadzić maszynę z rampy.

⚠ UWAGA: podczas tej czynności upewnić się, czy w pobliżu maszyny nie znajdują się żadne przedmioty ani osoby.

TRANSPORTOWANIE MASZYNY

Aby bezpiecznie przetransportować maszynę, należy:

 **ZAGROŻENIE:** przed rozpoczęciem jakichkolwiek czynności, zapewnić bezwzględne przestrzeganie obowiązujących norm dotyczących bezpieczeństwa transportu substancji niebezpiecznych.

1. Sprawdzić, czy zbiornik roztworu i zbiornik rekuperacyjny są opróżnione, w przeciwnym przypadku opróżnić je (patrz paragraf „[OPRÓŻNIANIE ZBIORNIKA ROZTWORU](#)” i „[OPRÓŻNIANIE ZBIORNIKA REKUPERACYJNEGO](#)”).
2. Ustawić się w tylnej części maszyny.
3. Podnieść korpus wycieraczki, naciskając pedał „STEROWANIA WYCIERACZKA” (1) znajdujący się w tylnej prawej części maszyny (**Rys.1**).
4. Za pomocą rampy, wjechać maszyną na środek transportu.

 **UWAGA:** podczas tej czynności upewnić się, czy w pobliżu maszyny nie znajdują się żadne przedmioty ani osoby.

 **NOTA:** Nachylenie używanej rampy powinno być takie, aby nie spowodować poważnych uszkodzeń maszyny.

5. Umieścić maszynę na pojeździe do transportu, włączyć w maszynie tryb stand-by, naciskając przycisk (2) znajdujący się na panelu sterowania (**Rys.2**).
6. Nacisnąć dźwignię zwalniającą (3) (**Rys.3**) i obrócić do pozycji poziomej kolumnę sterowania (**Rys.4**).
7. Nacisnąć dźwignię zwalniającą (4) (**Rys.5**) i otworzyć pokrywę zamykającą komorę akumulatorów, pomagając sobie uchwytem (5) (**Rys.6**).
8. Odłączyć złącze akumulatorów od złącza głównej instalacji maszyny.
9. Zamknąć pokrywę zamykającą komorę z akumulatorami. Zwrócić uwagę, aby system blokujący był prawidłowo włączony.

 **OSTRZEŻENIE:** zabezpieczyć maszynę zgodnie z obowiązującymi w kraju użytkowania przepisami, aby nie mogła się przesuwać lub wywrócić.

ZABEZPIECZANIE MASZYNY

Czynności zabezpieczające maszynę w celu umożliwienia bezpiecznego wykonania określonych czynności to:

1. Sprawdzić, czy zbiornik roztworu i zbiornik rekuperacyjny są opróżnione, w przeciwnym przypadku opróżnić je (patrz paragraf „[OPRÓŻNIANIE ZBIORNIKA ROZTWORU](#)” i „[OPRÓŻNIANIE ZBIORNIKA REKUPERACYJNEGO](#)”).
2. Ustawić się w tylnej części maszyny.
3. Podnieść korpus wycieraczki, naciskając pedał „STEROWANIA WYCIERACZKA” (1) znajdujący się w tylnej prawej części maszyny (**Rys.1**).
4. Włączyć w maszynie tryb stand-by, naciskając przycisk (2) znajdujący się na panelu sterowania (**Rys.2**).
5. Nacisnąć dźwignię zwalniającą (4) (**Rys.5**) i otworzyć pokrywę zamykającą komorę akumulatorów, pomagając sobie uchwytem (5) (**Rys.6**).
6. Odłączyć złącze akumulatorów od złącza głównej instalacji maszyny.
7. Zamknąć pokrywę zamykającą komorę z akumulatorami. Zwrócić uwagę, aby system blokujący był prawidłowo włączony.

STOSOWANY TYP AKUMULATORA

KOD	OPIS
229862	ZESTAW AKUMULATORA 12 V 33 Ah AGM
229891	ZESTAW AKUMULATORA 12 V 26 Ah Pb
229863	ZESTAW AKUMULATORA 12 V 36 Ah Pb

Używane baterie muszą spełniać wymogi normy DIN EN 50272-3 „Baterie trakcyjne dla wózków przemysłowych”.

Dla dobrej wydajności roboczej maszyna powinna być zasilana napięciem 24 V. Maszyna może być zasilana akumulatorami podanymi w tabeli obok.

 **NOTA:** zaleca się stosowanie akumulatorów 12 V 33 Ah AGM.

KONSERWACJA I UTYLIZACJA AKUMULATORÓW

Wskazówki dotyczące konserwacji i ładowania znajdują się w instrukcji dostarczonej przez producenta akumulatora. Zużyte akumulatory powinny zostać odłączone przez wyspecjalizowanego i przeszkolonego pracownika. Należy je wyjąć z komory za pomocą odpowiednich urządzeń podnoszących.

 **NOTA:** zużyte akumulatory, które są sklasyfikowane jako niebezpieczne odpady, należy obowiązkowo przekazać do punktu zbiórki odpadów, upoważnionego do przeprowadzania utylizacji.

WKŁADANIE AKUMULATORÓW DO MASZYNY

Akumulatory powinny być umieszczone w odpowiedniej komorze w tylnej części maszyny i powinny być przenoszone za pomocą podnośników odpowiednio dobranych zarówno pod względem ciężaru, jak i systemu zaczepu.

 **UWAGA:** Zaleca się stosowanie ŚOI (środki ochrony indywidualnej) odpowiednich do wykonywanej pracy.

 **UWAGA:** Aby zapobiec powstaniu przypadkowego spięcia, do podłączania akumulatorów należy używać izolowanych narzędzi, nie umieszczać ani nie upuszczać żadnych metalowych przedmiotów na akumulator. Należy zdjąć pierścionki, zegarki i odzież z metalowymi elementami, które mogłyby zetknąć się z zaciskami akumulatora.

Poniżej wymieniono czynności związane z umieszczeniem akumulatorów we wnętrzu wnęki na akumulatory:

1. Wykonać czynności zabezpieczające maszynę (patrz paragraf „[ZABEZPIECZANIE MASZINY](#)”).
2. Stać z tyłu maszyny, nacisnąć dźwignię zwalniającą (4) (**Rys.5**) i otworzyć pokrywę zamykającą komorę akumulatorów, pomagając sobie uchwytem (5) (**Rys.6**).

 **NOTA:** Podczas konserwacji i codziennego ładowania akumulatorów należy się bezwzględnie stosować do wskazówek producenta lub sprzedawcy.

 **UWAGA:** Wszystkie czynności instalacyjne konserwacyjne muszą być wykonywane przez wyspecjalizowany personel.

 **NOTA:** Przed włożeniem akumulatora, wyczyścić wnękę na akumulatory.

 **NOTA:** Sprawdzić prawidłowe działanie styków znajdujących się w przewodach.

 **UWAGA:** Sprawdzić, czy specyfikacje techniczne używanego akumulatora są odpowiednie do wykonywanej pracy.

 **UWAGA:** Sprawdzić stan naładowania akumulatora i stan styków znajdujących się w akumulatorze.

 **NOTA:** Podnoszenie i transport akumulatorów powinny być wykonywane wyłącznie przy pomocy urządzeń odpowiednich do ich masy i wymiarów

 **UWAGA:** Haki do podnoszenia nie mogą uszkodzić bloków, złączy i kabli.

 **NOTA:** Przed umieszczeniem akumulatorów w maszynie, trzeba pamiętać o nasmarowaniu zacisków odrobiną smaru, aby zabezpieczyć je przed zewnętrzną korozją.

3. Włożyć akumulatory do odpowiedniej wnęki, ustawiając bieguny „+” i „-” przeciwstawnie do siebie.

 **UWAGA:** Pokrywa komory akumulatorów pełni rolę płaszczyzny wsparcia, kiedy znajduje się w pozycji poziomej, natomiast uchwyt (5) pełni rolę wzmacnienia, a więc musi znajdować się w pozycji prostopadłej do podłogi.

PODŁĄCZANIE AKUMULATORÓW DO INSTALACJI ELEKTRYCZNEJ W MASZynie

 **NOTA:** Akumulatory powinny być podłączone w taki sposób, aby uzyskać całkowite napięcie wynoszące 24V.

 **UWAGA:** Zaleca się, aby czynności podłączania do instalacji elektrycznej zostały zlecone wyspecjalizowanemu i przeszkolonemu personelowi.

 **UWAGA:** Aby zapobiec powstaniu przypadkowego spięcia, do podłączania akumulatorów należy używać izolowanych narzędzi, nie umieszczać ani nie upuszczać żadnych metalowych przedmiotów na akumulator. Należy zdjąć pierścionki, zegarki i odzież z metalowymi elementami, które mogłyby zetknąć się z zaciskami akumulatora.

Poniżej wymieniono czynności związane z umieszczeniem akumulatorów we wnętrzu wnęki na akumulatory:

1. Połączyć szeregowo bieguny „+” i „-” akumulatorów, używając mostka akumulatorowego dołączonego do wyposażenia.
2. Podłączyć przewód do podłączenia akumulatorów do biegunów „+” i „-”, tak aby uzyskać napięcie 24V na zaciskach.
3. Podłączyć złącze akumulatorów do złącza instalacji elektrycznej.

ŁADOWANIE AKUMULATORÓW

Akumulatory należy naładować przed pierwszym użyciem i doładowywać, kiedy nie dostarczają odpowiedniej mocy do wykonania zamierzonej pracy.

 **UWAGA:** Karta elementów sterujących oraz ładowarka, jeżeli występuje w maszynie, są dostosowane do akumulatorów AGM. Aby używać akumulatorów innego typu, należy skontaktować się z najbliższym centrum pomocy FIMAP w celu zmiany ustawień.

 **UWAGA:** Aby nie uszkodzić akumulatorów, należy unikać ich całkowitego rozładowania, ładując je w ciągu kilku minut od pojawienia się migającego sygnału rozładowanego akumulatora.

 **UWAGA:** Nigdy nie należy zostawiać całkowicie rozładowanych akumulatorów, nawet jeżeli maszyna nie jest używana.

1. Ustawić maszynę w miejscu przeznaczonym do ładowania akumulatorów.

 **UWAGA:** Maszyna powinna być przechowywana w pomieszczeniu zamkniętym, o płaskim i gładkim podłożu. W pobliżu maszyny nie powinny znajdować się przedmioty, które mogłyby uszkodzić maszynę lub zostać przez nią zniszczone.

 **ZAGROŻENIE:** Pomieszczenie przeznaczone do ładowania akumulatorów powinno być odpowiednio wietrzne, aby zapobiec zastoju gazów wydobywających się z akumulatorów.

2. Wykonać czynności zabezpieczające maszynę (patrz paragraf „[ZABEZPIECZANIE MASZINY](#)”).

Aby doładować akumulatory bez wbudowanej ładowarki, należy wykonać następujące czynności:

 **UWAGA:** Operacje wymienione poniżej powinny być wykonywane przez wykwalifikowany personel. Nieprawidłowe podłączenie konektora może być przyczyną nieprawidłowego działania maszyny.

3. Nacisnąć dźwignię zwalnającą (4) (**Rys.5**) i otworzyć pokrywę zamykającą komorę akumulatorów, pomagając sobie uchwytem (5) (**Rys.6**).
- Odłączyć akumulator od instalacji elektrycznej.
- Podłączyć zewnętrzne złącze przewodu ładowarki do złącza akumulatorów.

 **NOTA:** Złącze do podłączenia ładowarki jest dostarczane w woreczku zawierającym niniejszą instrukcję i powinno zostać zamontowane na przewodach ładowarki, zgodnie z odpowiednimi wskazówkami.

 **ZAGROŻENIE:** Przed podłączeniem akumulatorów do ładowarki, sprawdzić, czy dana ładowarka jest odpowiednia dla używanych akumulatorów.

 **NOTA:** Uważnie przeczytać instrukcję obsługi i konserwacji ładowarki używanej do ładowania akumulatora.

 **UWAGA:** Podczas trwania całego cyklu ładowania akumulatorów, pozostawić otwartą pokrywę zamykającą komorę akumulatorów, aby umożliwić usuwanie uwalnianych oparów.

- Po zakończeniu cyklu ładowania, odłączyć złącze przewodu ładowarki od złącza akumulatorów.
- Podłączyć złącze akumulatorów do złącza instalacji elektrycznej.
- Zamknąć pokrywę zamykającą komorę z akumulatorami. Zwrócić uwagę, aby system blokujący był prawidłowo włączony.

Aby doładować akumulatory przy użyciu wbudowanej ładowarki, należy wykonać następujące czynności:

 **UWAGA:** Operacje wymienione poniżej powinny być wykonywane przez wykwalifikowany personel. Nieprawidłowe podłączenie konektora może być przyczyną nieprawidłowego działania maszyny.

 **NOTA:** Uważnie przeczytać instrukcję obsługi i konserwacji ładowarki używanej do ładowania akumulatora. Dokument ten jest dołączony do maszyny.

- Nacisnąć dźwignię zwalnającą (4) (**Rys.5**) i otworzyć pokrywę zamykającą komorę akumulatorów, pomagając sobie uchwytem (5) (**Rys.6**).
- Obrócić pokrywę ładowarki (6) do pozycji końcowej (**Rys.7**).
- Zdjąć pokrywę gniazda ładowarki (**Rys.8**).

 **UWAGA:** Przed podłączeniem akumulatorów do ładowarki, sprawdzić, czy dana ładowarka jest odpowiednia dla używanych akumulatorów.

 **OSTRZEŻENIE:** Przed włożeniem przewodu ładowarki do gniazda należy sprawdzić, czy powierzchnia jest wolna od skroplin lub innego rodzaju płynu.

 **NOTA:** Przewód zasilania ładowarki jest dostarczany w woreczku razem z niniejszą instrukcją obsługi.

- Podłączyć wtyczkę przewodu zasilania ładowarki do gniazda sieciowego.
- Podłączyć złącze przewodu zasilania ładowarki do gniazda ładowarki.

 **UWAGA:** Podczas trwania całego cyklu ładowania akumulatorów, pozostawić otwarty zbiornik rekuperacyjny, aby umożliwić wydostawanie się oparów gazu.

- Po zakończeniu cyklu ładowania wyjąć wtyczkę przewodu zasilania ładowarki z gniazda sieciowego.
- Odłączyć złącze przewodu zasilania ładowarki od gniazda ładowarki.
- Umieścić pokrywę w gnieździe ładowarki.
- Zamknąć pokrywę ładowarki. Zwrócić uwagę, aby system blokujący był prawidłowo włączony.
- Zamknąć pokrywę zamykającą komorę z akumulatorami. Zwrócić uwagę, aby system blokujący był prawidłowo włączony.

WKŁADANIE FILTRA UKŁADU WODNEGO

Przed pierwszym użyciem maszyny należy ponownie założyć filtr układu wodnego. Z powodu procedur związanych z wysyłką, wkład filtra oraz korek zostały wyjęte. W celu włożenia wkładu filtra do korpusu filtra układu wodnego, wykonać następujące czynności:

1. Umieścić maszynę w miejscu przeznaczonym do wykonywania czynności konserwacji.
2. Wykonać czynności mające na celu zabezpieczenie maszyny (patrz paragraf „[ZABEZPIECZANIE MASZINY](#)”).

 **UWAGA:** Zaleca się stosowanie ŚOI (środki ochrony indywidualnej) odpowiednich do wykonywanej pracy.

3. Stać w przedniej części maszyny po lewej stronie i zakręcić strumień zaworu, obrócić zgodnie z ruchem wskazówek zegara dźwignię (7) znajdującą się na korpusie zaworu (**Rys.9**).
4. Włożyć wkład filtra (8) do obudowy znajdującej się w korku (9) (**Rys.10**).

 **NOTA:** Uszczelka O-ring (10) znajdująca się we wkładzie filtra powinna zostać włożona do obudowy znajdującej się w korku (**Rys.10**).

5. Dokręcić korek (9) do korpusu filtra (11) (**Rys.11**).

NAPEŁNIANIE ZBIORNIKA ROZTWORU

Przed napełnieniem zbiornika roztworu, należy:

1. Przeszawić maszynę na miejsce przeznaczone do napełniania zbiornika roztworu.
2. Wykonać czynności zabezpieczające maszynę (patrz paragraf „ZABEZPIECZANIE MASZYNY”).
3. Ustawić się z przodu maszyny i sprawdzić, czy pokrywa filtra układu wodnego (9) jest dokręcona. W przeciwnym wypadku dokręcić ją (**Rys.11**).



Zbiornik roztworu można napełniać wodą na dwa różne sposoby:

- Zdejmując korek-dozownik (12) i napełniając zbiornik roztworu za pomocą gumowego węża lub wiadra (**Rys.12**).
 - Umieszczając wąż do napełniania w otworze (13) znajdującym się w korku-dozowniku (12) (**Rys.13**), otwór posiada funkcję samodzielnego wsparcia dla węża.
4. Napełnić czystą wodą o temperaturze nie wyższej niż 50°C (122°F) i nie niższej niż 10°C (50°F). Na wskaźniku poziomym (14) znajdującym się po lewej stronie maszyny (**Rys.14**), można sprawdzić poziom w zbiorniku.

ROZTWÓR ŚRODKA CZYSZCZĄCEGO

Po napełnieniu zbiornika roztworu czystą wodą dolać do niego płynnego detergentu, w ilości zapewniającej podane stężenie oraz w sposób podany na ulotce producenta detergentu.

Aby nie dopuścić do tworzenia zbyt dużej ilości piany, która uszkodziłaby silnik układu ssania, stosować minimalną zalecaną ilość detergentu.

-  **UWAGA:** Zaleca się stosowanie ŚOI (środki ochrony indywidualnej) odpowiednich do wykonywanej pracy.
-  **UWAGA:** Zawsze stosować detergenty przeznaczone przez producenta do maszyn czyszczących podłogi. Nie używać produktów kwaśnych, alkalicznych i rozpuszczalników nie przeznaczonych do takich zastosowań.
-  **UWAGA:** Zawsze używać środka czyszczącego o ograniczonym powstawaniu piany. Aby uniknąć tworzenia się piany, przed rozpoczęciem pracy, należy wprowadzić do zbiornika rekuperacyjnego minimalną wymaganą ilość płynu zapobiegającego powstawaniu piany. Nie używać stężonych kwasów.

MONTAŻ SZCZOTKI PODSTAWY

Aby przymocować szczotkę do korpusu podstawy, wykonać następujące czynności:

1. Odblokować kolumnę sterowania z pozycji pionowej, nacisnąć dźwignię blokującą (3) (**Rys.3**) i obrócić kolumnę sterującą w kierunku do siebie (**Rys.15**).
2. Obrócić w kierunku do siebie kolumnę i znaleźć optymalną pozycję. Ustawiona pozycja powinna dawać poczucie komfortu podczas używania maszyny. Po znalezieniu najlepszego położenia roboczego zwolnić dźwignię blokującą (2), aby zablokować kolumnę.
3. Ustawić szczotkę na podłodze i umieścić na niej korpus podstawy (**Rys.16**).
4. Włączyć maszynę, naciskając przycisk (2) znajdujący się na panelu sterowania (**Rys.2**).
5. Po naciśnięciu dźwigni czuwaka (15) (**Rys.17**) motoreduktor uruchomi się i szczotka zostanie zaczepiona na płycie wspornikowej szczotki.

-  **UWAGA:** podczas tej czynności upewnić się, czy w pobliżu maszyny nie znajdują się żadne przedmioty ani osoby.

PRZYGOTOWANIE DO PRACY

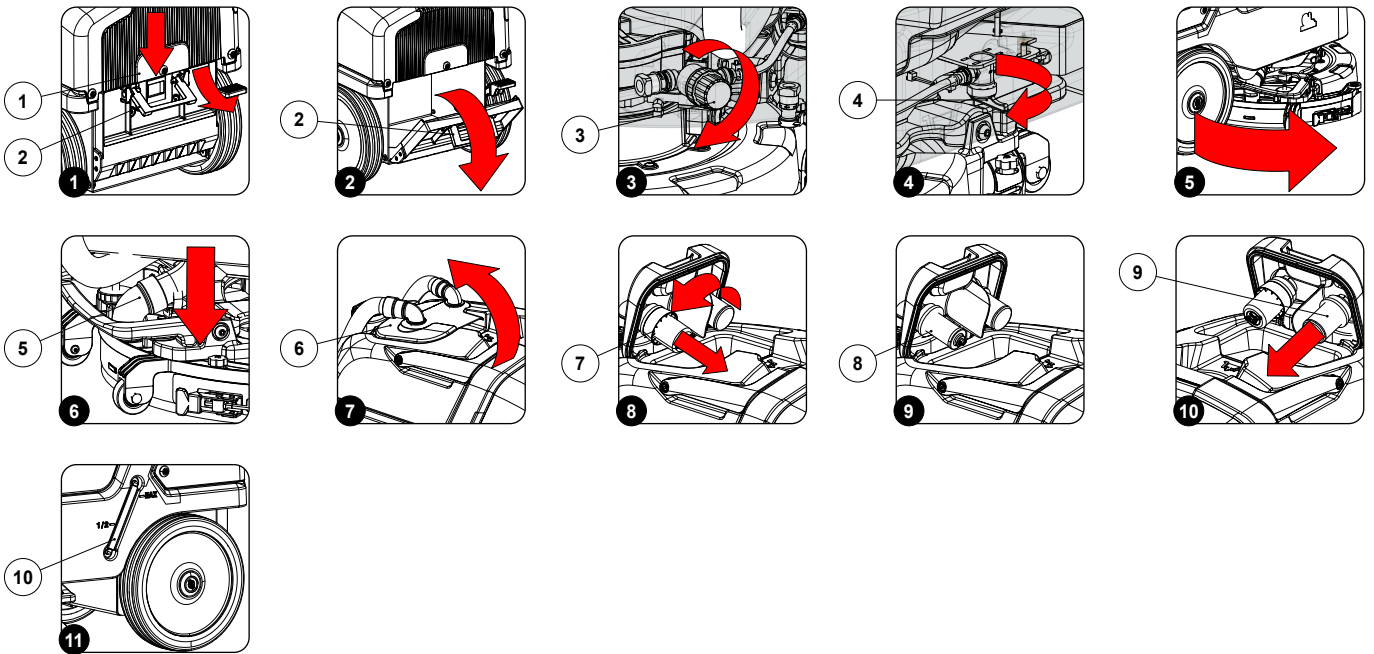

Przed przystąpieniem do pracy należy wykonać następujące czynności:

1. Stanąć z tyłu maszyny, nacisnąć dźwignię zwalniającą (1) (**Rys.1**) i otworzyć pokrywę zamykającą komorę akumulatorów, pomagając sobie uchwytem (2) (**Rys.2**).



UWAGA: Operacje wymienione poniżej powinny być wykonywane przez wykwalifikowany personel. Nieprawidłowe podłączenie konektora może być przyczyną nieprawidłowego działania maszyny.

2. Podłączyć złącze akumulatorów do złącza instalacji elektrycznej.
3. Zamknąć pokrywę zamykającą komorę z akumulatorami. Zwrócić uwagę, aby system blokujący był prawidłowo włączony.
4. Ustawić się z przodu maszyny po lewej stronie i sprawdzić, czy pokrywa filtra układu wodnego (3) jest zamknięta. W przeciwnym wypadku dokręcić ją (**Rys.3**).
5. Ustawić się z przodu po lewej stronie maszyny i sprawdzić, czy kurek wody jest całkowicie otwarty, obrócić dźwignię (4) zgodnie z ruchem wskazówek zegara (**Rys.4**).
6. Przejść na prawą przednią stronę maszyny i obrócić w kierunku przeciwnym do ruchu wskazówek zegara wspornik wycieraczki (**Rys.5**).
7. Sprawdzić, czy rura ssąca (5) jest prawidłowo podłączona do uchwyty w korpusie wycieraczki. W przeciwnym razie podłączyć ją (**Rys.6**).
8. Zdjąć pokrywę zbiornika rekuperacyjnego (6) (**Rys.7**).
1. Sprawdzić, czy zbiornik rekuperacyjny jest pusty. Jeżeli nie, całkowicie opróżnić go (patrz paragraf „[OPRÓŻNIANIE ZBIORNIKA REKUPERACYJNEGO](#)”).
2. Wyjąć, obracając w kierunku zgodnym z ruchem wskazówek zegara, osłonę pływaka (7) (**Rys.8**).
3. Sprawdzić, czy filtr silnika ssania (8) jest prawidłowo podłączony i czysty (**Rys.9**). W przeciwnym razie oczyścić go (patrz paragraf „[CZYSZCZENIE FILTRÓW ZBIORNIKA REKUPERACYJNEGO](#)”).
4. Sprawdzić, czy filtr wycieraczki (9) jest prawidłowo podłączony i czysty (**Rys.10**), w przeciwnym wypadku wyczyścić go (przeczytać paragraf „[CZYSZCZENIE FILTRÓW ZBIORNIKA REKUPERACYJNEGO](#)”).
5. Zamontować pokrywę zbiornika rekuperacyjnego.
6. Sprawdzić, czy w zbiorniku roztworu znajduje się odpowiednia ilość roztworu środka czyszczącego do wykonania planowanej pracy. W przeciwnym przypadku, uzupełnić do odpowiedniego poziomu (patrz paragraf „[NAPEŁNIANIE ZBIORNIKA ROZTWORU](#)” i „[ROZTWÓR ŚRODKA CZYSZCZĄCEGO](#)”).



NOTA: Na wskaźniku poziomu (10) znajdującym się po lewej stronie maszyny (**Rys.11**), można sprawdzić poziom w zbiorniku.

7. Sprawdzić, czy stan gum wycieraczki umożliwia wykonanie zaplanowanej pracy. W przeciwnym przypadku, wykonać ich konserwację (patrz paragraf „[WYMIANA GUM KORPUSU WYCIERACZKI](#)”).
8. Skontrolować stan zużycia szczotki, wykonać jej konserwację. W przypadku nadmiernego zużycia wymienić szczotkę (patrz paragraf „[WYMIANA SZCZOTKI PODSTAWY](#)”).



NOTA: Można sprawdzić stan zużycia szczotek, kontrolując, czy długość włosa jest większa niż 10 mm. Jeśli tak nie jest, należy wymienić szczotki (na szczotce znajduje się pęczek włosa w żółtym kolorze, całkowita wysokość pęczka wynosi 10 mm).

ROZPOCZĘCIE PRACY

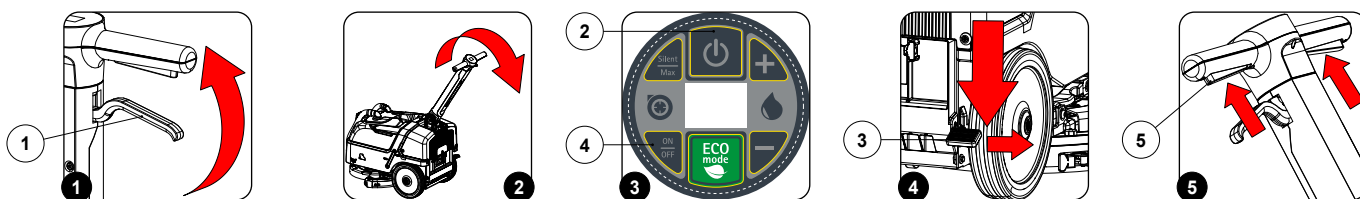

Maszyna może być użytkowana w następujących trybach roboczych:

- ECO MODE, patrz paragraf „[TRYB ECO-MODE](#)”.
- MANUAL MODE, patrz paragraf „[TRYB MANUAL MODE](#)”.

Poniżej przykładowo omówiono program roboczy „MYCIE Z SUSZENIEM” w trybie „ECO MODE”. Aby rozpocząć pracę w tym trybie, należy:

1. Przeprowadzić wszystkie kontrole opisane w rozdziale [PRZYGOTOWANIE DO PRACY](#).
2. Stać na miejscu operatora.
1. Odblokować kolumnę sterowania z pozycji pionowej, nacisnąć dźwignię blokującą (1) (**Rys.1**) i obrócić kolumnę sterującą w kierunku do siebie (**Rys.2**).
2. Obrócić w kierunku do siebie kolumnę i znaleźć optymalną pozycję. Ustawiona pozycja powinna dawać poczucie komfortu podczas używania maszyny. Po znalezieniu najlepszego położenia roboczego zwolnić dźwignię blokującą (1), aby zablokować kolumnę.
3. Włączyć maszynę, naciskając przycisk (2) znajdujący się na panelu sterowania (**Rys.3**).
4. Opuścić wycieraczkę, uruchamiając pedał (3) znajdujący się w tylnej prawej części maszyny (**Rys.4**).
5. Włączyć silnik ssania, naciskając przycisk (4) znajdujący się na panelu sterowania (**Rys.3**).
6. Nacisnąć dźwignię czuwaka (5) (**Rys.5**).
7. Tuż po naciśnięciu dźwigni czuwaka, silnik podstawy i silnik ssania rozpoczynają działanie, w rezultacie także pompa znajdująca się w układzie wodnym rozpocznie działanie i podawanie na szczotkę roztworu czyszczącego. Na pierwszych kilku metrach sprawdzić, czy ilość roztworu jest wystarczająca i czy wycieraczka dokładnie osusza podłogę.
8. Maszyna rozpocznie pracę z pełną wydajnością, aż do wyczerpania środka czyszczącego lub do momentu rozładowania akumulatorów.

LICZNIK

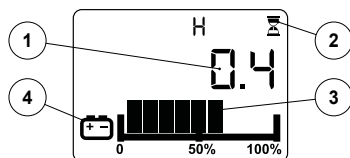

Na panelu sterowania maszyny znajduje się wyświetlacz sterowania umożliwiający obserwowanie, poprzez serię cyfr (1), łącznego czasu użytkowania. Cyfry przed symbolem „.” oznaczają godziny, natomiast cyfry po symbolu „.” oznaczają dziesiąte części godziny (jedna dziesiąta część godziny to sześć minut).

i **NOTA:** Migający symbol „klepsydry” (2) oznacza, że licznik mierzy czas działania maszyny.

SYGNALIZATOR POZIOMU NAŁADOWANIA AKUMULATORÓW

Na panelu sterowania znajduje się wyświetlacz sterowania, w jego dolnej części można obserwować poziom naładowania akumulatorów. Wskaźnik składa się z dwóch symboli poziomu naładowania. Pierwszy - jest to symbol graficzny (3), drugi - jest to symbol przedstawiający akumulator (4).

Symbol graficzny (3) składa się z 9 poziomów naładowania. Każdy z nich określa poziom pozostałego naładowania wyrażony w procentach. Kiedy poziom naładowania spada do 20%, symbol akumulatora (4) zaczyna migać. W takiej sytuacji należy skierować maszynę na stanowisko ładowania akumulatora.

i **NOTA:** Po kilku sekundach, kiedy poziom naładowania dochodzi do 20%, silnik szczotki wyłącza się automatycznie. Przy pozostałym poziomie naładowania akumulatora jest możliwe zakończenie osuszania przed jego ponownym naładowaniem

i **NOTA:** Po kilku sekundach, kiedy poziom naładowania dochodzi do 10%, silnik ssania wyłącza się automatycznie. Przy pozostałym poziomie naładowania można doprowadzić maszynę do miejsca ponownego ładowania.

PRZEPEŁNIENIE URZĄDZENIA

Maszyna w modelu standardowym NIE jest wyposażona w urządzenie nadmiarowe ponieważ pojemność zbiornika rekuperacyjnego jest większa niż pojemność zbiornika roztworu. Maszyna jest wyposażona w urządzenie mechaniczne (pływak) umieszczone pod pokrywą zbiornika rekuperacyjnego, które w momencie napełnienia zbiornika zamyka przepływ powietrza do silnika ssania, zabezpieczając go; w tym momencie odgłos pracy silnika ssania staje się bardziej głuchy. Opróżnić zbiornik rekuperacyjny (patrz paragraf „[OPRÓŻNIENIE ZBIORNIKA REKUPERACYJNEGO](#)”).

PROGRAMY ROBOCZE

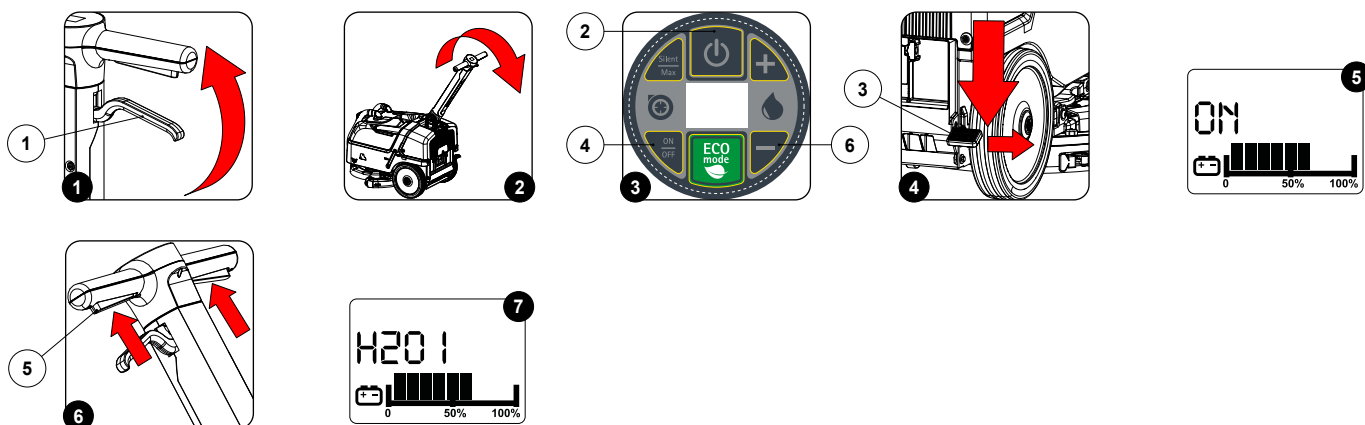

MYCIE Z SUSZENIEM

Aby wykonać program roboczy mycia z suszeniem podłogi, należy:

- Przeprowadzić wszystkie kontrole opisane w rozdziale „[PRZYGOTOWANIE DO PRACY](#)”.
- Stanąc na miejscu operatora.
- Odblokować kolumnę sterowania z pozycji pionowej, naciśnąc dźwignię blokującą (1) (**Rys.1**) i obrócić kolumnę sterującą w kierunku do siebie (**Rys.2**).
- Obrócić w kierunku do siebie kolumnę i znaleźć optymalną pozycję. Ustawiona pozycja powinna dawać poczucie komfortu podczas używania maszyny. Po znalezieniu najlepszego położenia roboczego zwolnić dźwignię blokującą (1), aby zablokować kolumnę.
- Włączyć maszynę, naciśnąc przycisk (2) znajdujący się na panelu sterowania (**Rys.3**).
- Opuścić wycieraczkę, uruchamiając pedał (3) znajdujący się w tylnej prawej części maszyny (**Rys.4**).
- Włączyć silnik ssania, naciśnąc przycisk (4) znajdujący się na panelu sterowania (**Rys.3**).

i **NOTA:** Po wciśnięciu przycisku (4) na wyświetlaczu pojawi się napis „ON” (**Rys.5**).

- Naciśnąc dźwignię czuwaka (5) (**Rys.6**).
- Tuż po naciśnięciu dźwigni czuwaka, silnik podstawy i silnik ssania rozpoczynają działanie, w rezultacie także pompa znajdująca się w układzie wodnym rozpocznie działanie i podawanie na szczotkę roztworu czyszczącego. Na pierwszych kilku metrach sprawdzić, czy ilość roztworu jest wystarczająca i czy wycieraczka dokładnie osusza podłogę.
- Maszyna rozpocznie pracę z pełną wydajnością, aż do wyczerpania środka czyszczącego lub do momentu rozładowania akumulatorów.

MYCIE BEZ SUSZENIA

Aby wykonać program roboczy mycia bez suszenia podłogi, należy:

- Przeprowadzić wszystkie kontrole opisane w rozdziale „[PRZYGOTOWANIE DO PRACY](#)”.
- Stanąc na miejscu operatora.
- Odblokować kolumnę sterowania z pozycji pionowej, naciśnąc dźwignię blokującą (1) (**Rys.1**) i obrócić kolumnę sterującą w kierunku do siebie (**Rys.2**).
- Obrócić w kierunku do siebie kolumnę i znaleźć optymalną pozycję. Ustawiona pozycja powinna dawać poczucie komfortu podczas używania maszyny. Po znalezieniu najlepszego położenia roboczego zwolnić dźwignię blokującą (1), aby zablokować kolumnę.
- Włączyć maszynę, naciśnąc przycisk (2) znajdujący się na panelu sterowania (**Rys.3**).
- Naciśnąc dźwignię czuwaka (5) (**Rys.6**).
- Tuż po naciśnięciu dźwigni czuwaka, silnik podstawy rozpoczyna działanie, w rezultacie także pompa znajdująca się w układzie wodnym rozpocznie działanie i podawanie na szczotkę roztworu czyszczącego. Na odcinku pierwszych kilku metrów sprawdzić, czy podawana ilość roztworu jest wystarczająca.
- Maszyna rozpocznie pracę z pełną wydajnością, aż do wyczerpania środka czyszczącego lub do momentu rozładowania akumulatorów.

SUSZENIE BEZ MYCIA

Aby wykonać program roboczy samego suszenia bez mycia podłogi, należy:

- Przeprowadzić wszystkie kontrole opisane w rozdziale „[PRZYGOTOWANIE DO PRACY](#)”.
- Stanąc na miejscu operatora.
- Odblokować kolumnę sterowania z pozycji pionowej, naciśnąc dźwignię blokującą (1) (**Rys.1**) i obrócić kolumnę sterującą w kierunku do siebie (**Rys.2**).
- Obrócić w kierunku do siebie kolumnę i znaleźć optymalną pozycję. Ustawiona pozycja powinna dawać poczucie komfortu podczas używania maszyny. Po znalezieniu najlepszego położenia roboczego zwolnić dźwignię blokującą (1), aby zablokować kolumnę.
- Włączyć maszynę, naciśnąc przycisk (2) znajdujący się na panelu sterowania (**Rys.3**).
- Ustawić poziom „H2O 0” podawania roztworu czyszczącego, naciśnąc kilka razy przycisk „-” (6) (**Rys.3**) do momentu, aż na wyświetlaczu pojawi się napis „H2O 0”.

i **NOTA:** Po pierwszym naciśnięciu jednego z dwóch powyższych symboli, na wyświetlaczu sterowania przez dwie sekundy będzie wyświetlać się aktualny poziom roztworu czyszczącego (**Fig.7**).

5. Opuścić wycieraczkę, uruchamiając pedał (3) znajdujący się w tylnej prawej części maszyny (**Rys.4**).
6. Włączyć silnik ssania, naciskając przycisk (4) znajdujący się na panelu sterowania (**Rys.3**).

i **NOTA:** Po wciśnięciu przycisku (4) na wyświetlaczu pojawi się napis „ON” (**Rys.5**).

7. Nacisnąć dźwignię czuwaka (5) (**Rys.5**).
8. Tuż po naciśnięciu dźwignien czuwaka, silnik podstawy i silnik ssania rozpoczynają działanie, pompa znajdująca się w układzie wodnym nie rozpocznie podawania na szczotkę roztworu czyszczącego. Na pierwszych kilku metrach pracy sprawdzić, czy wycieraczka osusza prawidłowo.
9. Maszyna rozpocznie teraz pracę z pełną wydajnością.

! UWAGA: Operacja suszenia bez mycia powinna być wykonywana tylko w przypadku, gdy wcześniej maszyna była używana do wykonania zadania mycia bez suszenia.

FUNKCJE DODATKOWE



TRYB ECO MODE

Na środku panelu sterowania znajduje się przycisk ECO MODE, po jego naciśnięciu włącza się program „TRYB ECO-MODE”. Jest to program zapewniający najlepsze osiągi pod względem eksploatacji i czyszczenia.

Aby aktywować program ECO MODE w zatrzymanej i włączonej maszynie, nacisnąć przycisk (1) znajdujący się pośrodku panelu sterowania (**Rys.1**).

i **NOTA:** Po wciśnięciu przycisku (1) na wyświetlaczu pojawi się napis „ECO” (**Rys.2**).

i **NOTA:** Po aktywacji maszyny przyciskiem (2) znajdującym się na panelu sterowania (**Rys.1**), tryb ECO MODE zostanie automatycznie uruchomiony.

i **NOTA:** Aby dezaktywować tryb ECO MODE, nacisnąć przycisk (1) pośrodku panelu sterowania (**Rys.1**). Po wciśnięciu przycisku (1) na wyświetlaczu sterowania zniknie napis „ECO” (**Rys.3**).

i **NOTA:** Tryb ECO MODE można także dezaktywować, naciskając jeden z dwóch przycisków (3) (**Rys.1**), które umożliwiają regulowanie strumienia roztworu czyszczącego na szczotce (patrz paragraf „[REGULACJA PRZEPŁYWU ROZTWORU ŚRODKA CZYSZCZĄCEGO](#)”).

i **NOTA:** Tryb ECO MODE można także dezaktywować, naciskając przycisk „SILENT/MAX” (4) (**Rys.1**), który umożliwia regulowanie wydajności silnika ssania (patrz paragraf „[FUNKCJA SILENT/MAX](#)”).

TRYB MANUAL MODE

Aby przejść z trybu „ECO MODE” do trybu „MANUAL MODE”, wystarczy zmienić jeden z następujących parametrów:

1. Regulując ilość roztworu czyszczącego znajdującego się w układzie wodnym maszyny poprzez przyciski (3) umieszczone na panelu sterowania (**Rys.1**) (patrz paragraf „[REGULACJA PRZEPŁYWU ROZTWORU ŚRODKA CZYSZCZĄCEGO](#)”).
2. Regulując poziom osiągnięty silnika ssania poprzez przycisk (4) znajdujący się na panelu sterowania (**Rys.1**) (patrz paragraf „[FUNKCJA SILENT/MAX](#)”).

i **NOTA:** Jeśli tryb „MANUAL MODE” jest aktywny na wyświetlaczu sterowania, wówczas z wyświetlacza zniknie napis „ECO” (**Rys.2**).

REGULACJA PRZEPIYU ROZTWORU CZYSZCZĄCEGO

Aby wyregulować podawanie roztworu środka czyszczącego podczas pracy, należy wykonać następujące czynności:

1. W trakcie pierwszych kilku metrów pracy sprawdzić, czy ilość roztworu jest wystarczająca do zmoczenia podłogi, lecz nie na tyle duża, aby wycieraczka nie mogła go zebrać.
2. Jeśli ilość dostarczanego roztworu nie jest odpowiednia, można ją kontrolować za pomocą przycisków „+” i „-” (3) na panelu sterowania (**Rys.1**).

 **NOTA:** Funkcja regulowania strumienia roztworu czyszczącego jest aktywna wyłącznie, gdy motoreduktor znajdujący się w korpusie podstawy jest aktywny.

 **NOTA:** Po pierwszym naciśnięciu jednego z dwóch powyższych symboli, na wyświetlaczu sterowania przez dwie sekundy będzie wyświetlać się aktualny poziom roztworu czyszczącego (**Fig.3**).

 **NOTA:** Ilość roztworu czyszczącego, jaka jest podawana na szczotkę, może być regulowana na czterech poziomach: od „H2O 0” do maksymalnie „H2O 3”. Ta regulacja jest widoczna w postaci napisu znajdującego się na wyświetlaczu sterowania (**Rys.3**).

 **NOTA:** Jeśli przepływ jest ustawiony na poziomie „H2O 0”, nie ma wycieku roztworu czyszczącego.

FUNKCJA SILENT-MAX

Ta maszyna jest wyposażona w funkcję SILENT-MAX, która umożliwi zmniejszenie hałasu generowanego przez silnik ssania. Domyślnie funkcja SILENT jest zawsze aktywna. Aby dezaktywować funkcję SILENT, nacisnąć przycisk (4) znajdujący się na panelu sterowania (**Rys.2**).

 **NOTA:** Jeśli funkcja SILENT jest aktywna, na wyświetlaczu sterowania wyświetli się napis „LO” (**Rys.4**).

 **NOTA:** Jeśli funkcja MAX jest aktywna, na wyświetlaczu sterowania wyświetli się napis „HI” (**Rys.5**).

EKRAN ALARMU

W przypadku wystąpienia błędu, na wyświetlaczu pojawi się ekran alarmu (**Rys.6**), pozostanie on widoczny do momentu ustąpienia danego błędu. W przypadku wystąpienia błędu należy:

1. Natychmiast zatrzymać maszynę.
2. Jeżeli błąd utrzymuje się, wyłączyć maszynę, poczekać kilka minut i włączyć maszynę.
3. Jeśli błąd utrzymuje się, odnieść się do tabeli poniżej:

KOD	OPIS	MOŻLIWA PRZYCZYNA	ROZWIĄZANIE
ALL_3	Pod napięciem	Karta funkcji wykryła niski poziom napięcia akumulatora/akumulatorów.	Naładować akumulatory. Jeśli problem utrzymuje się, wymienić akumulatory.
ALL_49	Amperometryczna Wyjście Szczotek 1	Karta funkcji wykryła zbyt duży nacisk na zespół podstawy.	Zatrzymać maszynę i zmniejszyć nacisk na szczotkę/szczotki. Jeśli alarm utrzymuje się, wyłączyć maszynę i skontaktować się z najbliższym centrum pomocy technicznej.
ALL_52	Amperometryczna Wyjście Ssawy 1	Karta funkcji wykryła zbyt duży nacisk na zespół zasysania.	Zatrzymać maszynę i skontrolować, czy zespół zasysania nie jest zatkany (patrz paragrafy „ CZYSZCZENIE KORPUSU WYCIERACZKI ”; „ CZYSZCZENIE FILTRÓW ZBIORNIKA REKUPERACYJNEGO ”; „ CZYSZCZENIE PRZEWODU SSĄCEGO ”). Jeśli alarm utrzymuje się, wyłączyć maszynę i skontaktować się z najbliższym centrum pomocy technicznej.
ALL_90	Naciśnięta dźwignia	Karta funkcji wykryła, że dźwignie czuwaka są naciśnięte podczas fazy uruchamiania maszyny.	Zwolnić dźwignie czuwaka.

 **OSTRZEŻENIE:** W przypadku każdego innego ekranu alarmu niż przedstawiono powyżej należy wyłączyć maszynę i skontaktować się z najbliższym centrum pomocy technicznej.

KONIEC PRACY

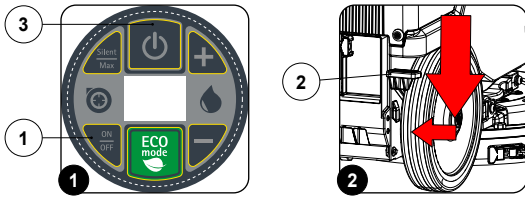

Po zakończeniu pracy i przed wykonaniem jakiegokolwiek konserwacji należy wykonać następujące czynności:

1. Jeśli silnik ssania jest włączony, wyłączyć go przyciskiem „WŁĄCZANIE/WYŁĄCZANIE SILNIKA SSANIA” (1) znajdującym się na panelu sterowania (Rys.1).
2. Podnieść korpus wycieraczki, naciskając pedał „STEROWANIE WYCIERACZKA” (2) znajdujący się w tylnej prawej części maszyny (Rys.2).
3. Wyłączyć maszynę, naciskając przełącznik stand by (3) znajdujący się na panelu sterowania (Rys.3).
4. Przesłać urządzenie w miejsce przeznaczone do odprowadzania brudnej wody.
5. Wykonać wszystkie procedury wymienione w paragrafie „ZALECANE CZYNNOSCI KONSERWACYJNE” wskazane w kolumnie „ZAKOŃCZENIE PRACY”.
6. Po zakończeniu czynności konserwacji przesłać urządzenie w miejsce przeznaczone do jego przechowywania.

⚠ UWAGA: Zaparkować maszynę w zamkniętym pomieszczeniu, na płaskim podłożu. W pobliżu urządzenia nie powinny znajdować się przedmioty, które mogłyby uszkodzić urządzenie lub zostać przez nie uszkodzone.

7. Wykonać czynności mające na celu zabezpieczenie maszyny, patrz paragraf „ZABEZPIECZANIE MASZINY”.

CZYNNOSCI KONSERWACYJNE

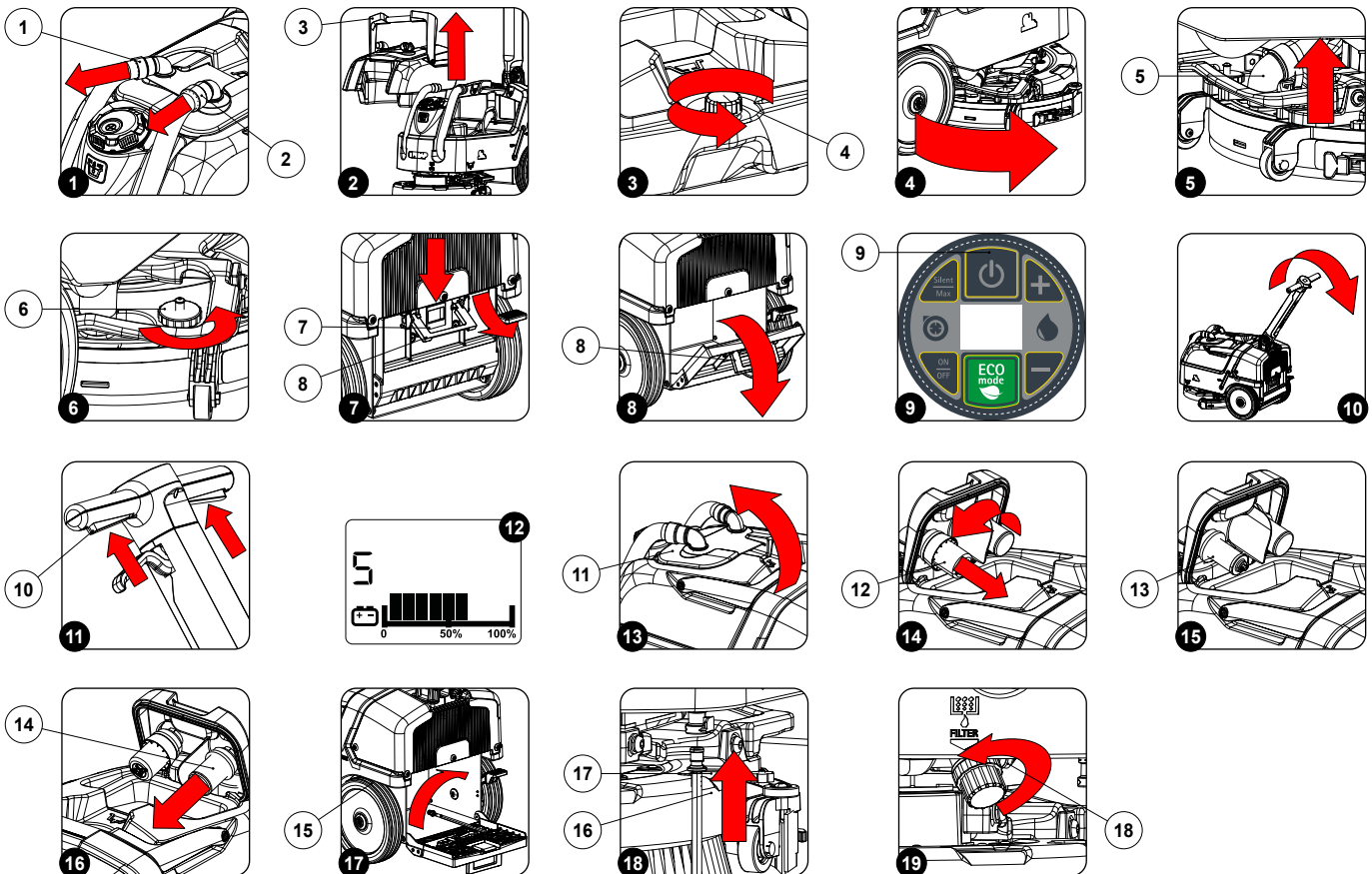

Przed wykonaniem jakiegokolwiek interwencji konserwacji należy wykonać następujące czynności:

1. Umieścić maszynę w miejscu przeznaczonym do wykonywania czynności konserwacji.

⚠ OSTRZEŻENIE: Miejsce przeznaczone do wykonania tej operacji powinno być zgodne z obowiązującymi przepisami dotyczącymi BHP i ochrony środowiska.

2. Wykonać czynności mające na celu zabezpieczenie maszyny (patrz rozdział „[ZABEZPIECZANIE MASZYNY](#)”).



UWAGA: Zaleca się stosowanie ŚOI (środki ochrony indywidualnej) odpowiednich do wykonywanej pracy.

RODZAJ KONSERWACJI	KONIEC PRACY	CODZIENNIE	CO TYDZIEŃ	PRZED DŁUGIM OKRESEM POSTOJU	TRANSPORT
OPRÓŻNIANIE ZBIORNIKA REKUPERACYJNEGO	X			X	X
CZYSZCZENIE KORPUSU WYCIERACZKI	X	X		X	
CZYSZCZENIE SZCZOTKI PODSTAWY		X		X	
CZYSZCZENIE FILTRÓW ZBIORNIKA REKUPERACYJNEGO		X		X	
CZYSZCZENIE ZBIORNIKA REKUPERACYJNEGO		X		X	
OPRÓŻNIANIE ZBIORNIKA ROZTWORU		X		X	X
CZYSZCZENIE FILTRA UKŁADU WODNEGO		X		X	
CZYSZCZENIE PRZEWODU SSĄCEGO		X		X	

OPRÓŻNIANIE ZBIORNIKA REKUPERACYJNEGO

Aby opróżnić zbiornik rekuperacyjny, należy:

1. Odłączyć przewód silnika ssania (1) od tulei znajdującej się w pokrywie zbiornika rekuperacyjnego (**Rys.1**).
2. Odłączyć przewód wycieraczki (2) od tulei znajdującej się w pokrywie zbiornika rekuperacyjnego (**Rys.1**).
3. Przy użyciu uchwyty (3) wyjąć zbiornik rekuperacyjny (**Rys.2**) z maszyny.
4. Odkręcić korek spustowy (4) zbiornika rekuperacyjnego (**Rys.3**).
5. Opróżnić zbiornik rekuperacyjny.



NOTA: Miejsce przeznaczone do wykonania tej operacji powinno być zgodne z obowiązującymi przepisami dotyczącymi ochrony środowiska.

6. Ponownie wszystko zamontować, powtarzając wszystkie powyższe czynności w odwrotnej kolejności.

CZYSZCZENIE KORPUSU WYCIERACZKI

Dokładne czyszczenie całego zespołu zasysania zapewnia lepsze osuszenie i oczyszczenie podłogi oraz dłuższą żywotność silnika zasysania. Aby wyczyścić korpus wycieraczki, należy:

1. Przejść na prawą przednią stronę maszyny i obrócić w kierunku przeciwnym do ruchu wskazówek zegara wspornik wycieraczki (**Rys.4**).
2. Odkręcić przewód wycieraczki (5) z wlotu na korpusie wycieraczki (**Rys.5**).
3. Odkręcić całkowicie pokrętła (6) znajdujące się na elemencie montażowym korpusu wycieraczki (**Rys.6**).
4. Wysunąć korpus wycieraczki ze szczelin znajdujących się w uchwycie wycieraczki.
5. Dobrze oczyścić komorę zasysania, najpierw strumieniem wody, a następnie wilgotną szmatką.
6. Dobrze oczyścić tylną gumę, najpierw strumieniem wody, a następnie wilgotną szmatką.
7. Dobrze oczyścić przednią gumę, najpierw strumieniem wody, a następnie wilgotną szmatką.



NOTA: W razie konieczności wymienić gumy wycieraczki (patrz paragraf „[WYMIANA GUM KORPUSU WYCIERACZKI](#)”).

8. Dobrze oczyścić dyszę ssącą, najpierw strumieniem wody, a następnie wilgotną szmatką.
9. W celu ponownego zamontowania wszystkich elementów, powtórzyc wymienione czynności w odwrotnej kolejności.

CZYSZCZENIE SZCZOTKI PODSTAWY

Dokładne czyszczenie szczotki zapewnia większą czystość podłogi oraz dłuższą trwałość motoreduktora podstawy. Aby wyczyścić szczotkę, należy:

1. Stanąć z tyłu maszyny, nacisnąć dźwignię zwalniającą (7) (**Rys.7**) i otworzyć pokrywę zamykającą komorę akumulatorów, pomagając sobie uchwytem (8) (**Rys.8**).



UWAGA: Operacje wymienione poniżej powinny być wykonywane przez wykwalifikowany personel. Nieprawidłowe podłączenie konektora może być przyczyną nieprawidłowego działania maszyny.

2. Podłączyć złącze akumulatorów do złącza instalacji elektrycznej.
3. Zamknąć pokrywę zamykającą komorę z akumulatorami. Zwrócić uwagę, aby system blokujący był prawidłowo włączony.
4. Włączyć maszynę, naciskając przycisk (9) znajdujący się na panelu sterowania (**Rys.9**).

5. Podnieść przednią część maszyny, działając poprzez panel sterowania (**Rys.10**).
6. Po trzykrotnym naciśnięciu dźwigni czuwaka (10) (**Rys.11**) aktywuje się funkcja odłączania szczotki.

i **NOTA:** Po uruchomieniu sekwencji odłączania szczotki, na panelu sterowania wyświetli się symbol „5” (**Rys.12**).

! **UWAGA:** podczas tej czynności upewnić się, czy w pobliżu maszyny nie znajdują się żadne przedmioty ani osoby.

7. Oczyszczyć szczotkę pod strumieniem wody i usunąć ewentualne zanieczyszczenia znajdujące się we włosiu. Sprawdzić stan zużycia włosia i w przypadku nadmiernego zużycia, wymienić szczotki (włosie powinno wystawać nie mniej niż 10 mm, ta długość oznaczona jest na szczotce za pomocą paska w kolorze żółtym). W celu wymiany szczotki, zapoznać się z paragrafem „[MONTAŻ SZCZOTKI PODSTAWY](#)”.
8. Po oczyszczeniu szczotki, zamontować ją ponownie.

CZYSZCZENIE FILTRÓW ZBIORNIKA REKUPERACYJNEGO

Aby wyczyścić filtry znajdujące się w zbiorniku rekuperacyjnym, należy wykonać następujące czynności:

1. Ustawić się w przedniej części maszyny.
2. Zdjąć pokrywę zbiornika rekuperacyjnego (11) (**Rys.13**).
3. Wyjąć, obracając w kierunku zgodnym z ruchem wskazówek zegara, osłonę pływaka (12) (**Rys.14**).
4. Wyjąć filtr silnika zasysania (13) (**Rys.15**).
5. Oczyszczyć szczotkę pod strumieniem wody i usunąć ewentualne zanieczyszczenia.

i **NOTA:** Jeśli zabrudzenia utrzymują się, należy użyć łopatkę lub szczotki.

6. Zamontować filtr silnika ssania oraz osłonę pływaka.
7. Wyjąć filtr wycieraczki (14) (**Rys.16**).
8. Oczyszczyć szczotkę pod strumieniem wody i usunąć ewentualne zanieczyszczenia.

i **NOTA:** Jeśli zabrudzenia utrzymują się, należy użyć łopatkę lub szczotki.

9. Gdy wszystkie umyte podzespoły są suche, należy wykonać opisane powyżej czynności w odwrotnej kolejności, aby włożyć je do maszyny.

OPRÓŻNIANIE ZBIORNIKA ROZTWORU

Aby opróżnić zbiornik roztworu, należy wykonać następujące czynności:

1. Stanąć z tyłu maszyny, nacisnąć dźwignię zwalnającą (7) (**Rys.7**) i otworzyć pokrywę zamykającą komorę akumulatorów, pomagając sobie uchwytem (8) (**Rys.8**).
2. Wyjąć z gniazda przewód spustowy zbiornika roztworu (15) (**Rys.17**).
3. Stanąć z przodu maszyny po lewej stronie i włożyć złącze męskie (16) znajdujące się w przewodzie spustowym zbiornika roztworu do złącza żeńskiego (17), które znajduje się na zbiorniku roztworu (**Rys.18**).
4. Po opróżnieniu zbiornika roztworu, powtórzyc wymienione czynności w odwrotnej kolejności, w celu ponownego zamontowania wszystkich elementów.

CZYSZCZENIE FILTRA UKŁADU WODNEGO

Aby wyczyścić filtr układu wodnego, należy wykonać następujące czynności:

1. Opróżnić zbiornik roztworu, patrz paragraf „[OPRÓŻNIANIE ZBIORNIKA ROZTWORU](#)”.
2. Stanąć w przedniej części maszyny po lewej stronie i wyjąć korek (17) filtra roztworu środka czyszczącego (**Rys.19**).
3. Oplukać wkład filtra pod strumieniem bieżącej wody. W razie potrzeby, użyć szczotki do usunięcia zabrudzeń.
4. Po oczyszczeniu wkładu filtra, w celu ponownego zamontowania wszystkich elementów, powtórzyc wymienione czynności w odwrotnej kolejności.

CZYSZCZENIE PRZEWODU SSĄCEGO

Dokładne czyszczenie przewodu ssącego zapewnia większą czystość podłogi oraz dłuższą trwałość silnika układu ssania.

Aby wyczyścić przewód ssący, należy:

1. Wyciągnąć przewód ssący (5) z dyszy ssącej znajdującej się w korpusie wycieraczki (**Rys.5**).
2. Wyciągnąć rurę ssącą (1) z otworu znajdującego się w tylnej części zbiornika rekuperacyjnego (**Rys.1**).
3. Oczyszczyć wnętrze rury ssącej strumieniem bieżącej wody.
4. Ponownie wszystko zamontować, powtarzając wszystkie powyższe czynności w odwrotnej kolejności.

KONSERWACJA NADZWYCZAJNA

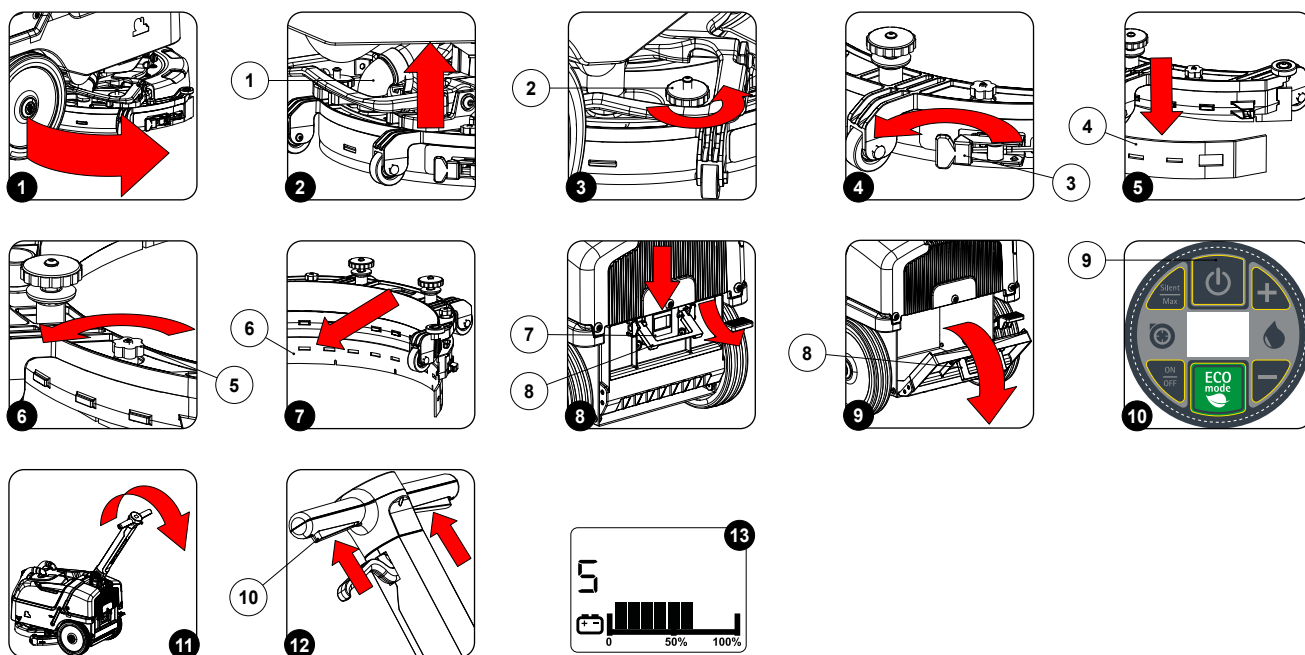

Przed wykonaniem jakiegokolwiek interwencji konserwacji nadzwyczajnej należy wykonać następujące czynności:

1. Umieścić maszynę w miejscu przeznaczonym do wykonywania czynności konserwacji.



OSTRZEŻENIE: Miejsce przeznaczone do wykonania tej operacji powinno być zgodne z obowiązującymi przepisami dotyczącymi BHP i ochrony środowiska.

2. Wykonać czynności mające na celu zabezpieczenie maszyny (patrz rozdział „ZABEZPIECZANIE MASZYNY”).



UWAGA: Zaleca się stosowanie ŚOI (środki ochrony indywidualnej) odpowiednich do wykonywanej pracy.

WYMIANA GUM KORPUSU WYCIERACZKI

Idealny stan gum korpusu wycieraczki zapewnia lepsze osuszenie i oczyszczenie podłogi oraz dłuższą żywotność silnika ssącego. W celu wymiany gum korpusu wycieraczki, wykonać następujące czynności:

1. Przejść na prawą przednią stronę maszyny i obrócić w kierunku przeciwnym do ruchu wskazówek zegara wspornik wycieraczki (**Rys.1**).
2. Odkręcić przewód wycieraczki (1) z dyszy na korpusie wycieraczki (**Rys.2**).
3. Odkręcić całkowicie pokrętła (2) znajdujące się na elemencie montażowym korpusu wycieraczki (**Rys.3**).
4. Wysunąć korpus wycieraczki ze szczeliny znajdujących się w uchwycie wycieraczki.
5. Zdjąć tylną płytkę dociskającą gumę, odczepić zacisk (3) znajdujący się w tylnej części wycieraczki (**Rys.4**).
6. Zdjąć tylną gumę (4) z korpusu wycieraczki (**Rys.5**) i wymienić ją na nową.
7. Odkręcić całkowicie pokrętła (5) znajdujące się na elemencie montażowym korpusu wycieraczki (**Rys.6**).
8. Zdjąć przednią gumę (6) z korpusu wewnątrz wycieraczki (**Rys.7**) i wymienić ją na nową.
9. Ponownie wszystko zamontować, powtarzając wszystkie powyższe czynności w odwrotnej kolejności.



NOTA: Dobrą praktyką jest wymienianie obu gum korpusu wycieraczki w celu zapewnienia prawidłowego osuszenia podłogi.

WYMIANA SZCZOTKI PODSTAWY

Idealny stan szczotki zapewnia większą czystość podłogi oraz dłuższą trwałość motoreduktora podstawy. Aby wymienić szczotkę, należy:

1. Stanąć z tyłu maszyny, nacisnąć dźwignię zwalniającą (7) (**Rys.8**) i otworzyć pokrywę zamykającą komorę akumulatorów, pomagając sobie uchwytem (8) (**Rys.9**).



UWAGA: Operacje wymienione poniżej powinny być wykonywane przez wykwalifikowany personel. Nieprawidłowe podłączenie konektora może być przyczyną nieprawidłowego działania maszyny.

2. Podłączyć złącze akumulatorów do złącza instalacji elektrycznej.
3. Zamknąć pokrywę zamykającą komorę z akumulatorami. Zwrócić uwagę, aby system blokujący był prawidłowo włączony.
4. Włączyć maszynę, naciskając przycisk (9) znajdujący się na panelu sterowania (**Rys.10**).
5. Podnieść przednią część maszyny, działając poprzez panel sterowania (**Rys.11**).
6. Po trzykrotnym naciśnięciu dźwigni czuwaka (10) (**Rys.12**) aktywuje się funkcja odłączania szczotki.

i **NOTA:** Po uruchomieniu sekwencji odłączania szczotki, na panelu sterowania wyświetli się symbol „5” (Rys.13).

! **UWAGA:** podczas tej czynności upewnić się, czy w pobliżu maszyny nie znajdują się żadne przedmioty ani osoby.

7. Wymienić szczotkę na nową (patrz paragraf „[MONTAŻ SZCZOTKI PODSTAWY](#)”).

WYBÓR I UŻYTKOWANIE SZCZOTEK

SZCZOTKA Z POLIPROPYLENU (PPL)

Używana do każdego rodzaju podłoża, jest odporna na zużycie i działanie ciepłej wody (do 50 stopni). PPL nie jest higroskopijny i dlatego zachowuje swoje parametry również przy pracy na mokro.

SZCZOTKA ŚCIERNA

Włosie tej szczotki jest obłożone bardzo mocnym tworzywem ściernym. Jest ona używana do czyszczenia bardzo zabrudzonych podłóg. Aby uniknąć uszkodzenia podłogi zaleca się pracę z minimalnym potrzebnym naciskiem.

GRUBOŚĆ WŁOSIA

Grubsze włosie jest sztywniejsze i dlatego jest używane do czyszczenia podłóg gładkich lub o wąskich fugach.

W przypadku podłóg nieregularnych lub o wysokich występach lub głębokich fugach zaleca się używanie bardziej miękkiego włosia, które łatwiej wchodzi w szczeliny.

Kiedy włosie szczotki jest zużyte i zbyt krótkie staje się sztywne i nie jest w stanie wnikać w szczeliny jak również, w przypadku zbyt grubego włosia, szczotka ma tendencję do podskakiwania.

TARCZA NAPĘDOWO-CZYSZCZĄCA

Tarcza napędowo-czyszcząca jest zalecana do czyszczenia powierzchni polerowanych.

Występują dwa rodzaje tarcz napędowo-czyszczących:

- Tradycyjna tarcza napędowo-czyszcząca jest wyposażona w szereg zakończeń w kształcie kotwicy, umożliwiających przytrzymywanie i napędzanie tarczy ścierniej.
- Tarcza napędowo-czyszcząca typu CENTER LOCK, poza zakończeniami w kształcie kotwicy, jest wyposażona centralny system blokujący z plastikowym wyzwalaczem, który umożliwia dokładne centrowanie tarczy ścierniej i umocowanie jej bez ryzyka odłączenia. Ten rodzaj tarczy jest zalecany przede wszystkim do maszyn o większej ilości szczotek, w przypadku których centrowanie tarcz ściernych może być trudne.

CZERWONY PAD

Odpowiedni do częstego użytkowania na nieznacznie zabrudzonych podłogach. Czyści także na sucho i poleruje, usuwając smugi.

ZIELONY PAD

Odpowiedni do usuwania powierzchniowych warstw wosku i do przygotowania podłogi do dalszego czyszczenia. Używać wilgotny.

CZARNY PAD

Odpowiedni do skrobania na mokro twardych warstw wosku. Usuwa stare powłoki wykończeniowe i zadziory betonu.

BIAŁY PAD

Odpowiedni do wykańczania podłóg impregnowanych i do polerowania na wysoki połysk. Do użytkowania na sucho lub lekko wilgotno.

BRAZOWY PAD

Odpowiedni do skrobania na mokro lub na sucho woskiem. Przygotowuje podłogę pod nowe woskowanie. Odporny na działanie kwasów.

MASZYNA	KOD	ILOŚĆ	RODZAJE WŁOSIA	KOLOR	UWAGI
GL Pro	451751	1	PPL Ø0,35	ZIELONA	SZCZOTKA Ø _F =340 mm Ø _E =356 mm
	451752	1	PPL Ø0,6	BIAŁY	
	451753	1	PPL Ø0,9	CZARNY	
	451754	1	ŚCIERNA Ø1	SZARY	
	451755	1	-		TARCZA NAPĘDOWO-CZYSZCZĄCA Ø _F =340 mm Ø _P =356 mm

NAPRAWA USTEREK

W niniejszym rozdziale przedstawiono najczęściej występujące problemy związane z użytkowaniem maszyny. Jeśli usunięcie usterek nie będzie możliwe przy pomocy poniższych informacji, należy się skontaktować z najbliższym serwisem technicznym.

PROBLEM	MOŻLIWA PRZYCZYNA	ROZWIĄZANIE
MASZYNA NIE URUCHAMIA SIĘ	Maszyna znajduje się w trybie stand by.	Nacisnąć przycisk włączania/wyłączania trybu stand by maszyny.
	Sprawdzić, czy w chwili włączania na wyświetlaczu nie pojawia się komunikat alarmowy.	Natychmiast zatrzymać maszynę i skontaktować się ze specjalistycznym centrum obsługi technicznej.
	Sprawdzić, czy akumulatory są prawidłowo połączone między sobą i czy złącze akumulatorów jest podłączone do złącza instalacji elektrycznej.	Patrz paragraf „ WKŁADANIE AKUMULATORÓW DO MASZYNY ” i „ PODŁĄCZANIE AKUMULATORÓW DO INSTALACJI ELEKTRYCZNEJ W MASZYNE ”.
	Sprawdzić poziom naładowania akumulatorów.	Jeżeli poziom naładowania akumulatorów osiągnął wartość krytyczną, wykonać kompletny cykl ładowania (patrz paragraf „ ŁADOWANIE AKUMULATORÓW ”).
ŁADOWANIE AKUMULATORÓW NIE PRZEBIEGA PRAWIDŁOWO (WERSJE BEZ WBUDOWANEJ ŁADOWARKI)	Złącze przewodu ładowarki jest nieprawidłowo wsunięte do złącza akumulatorów.	Podłączyć ponownie złącze przewodu ładowarki do złącza akumulatorów.
	Wtyczka przewodu zasilania ładowarki jest nieprawidłowo włożona do gniazdka sieciowego.	Sprawdzić, czy wtyczka kabla zasilania ładowarki jest podłączona do gniazdka sieciowego.
	Parametry sieci zasilania nie są zgodne z wymaganymi przez ładowarkę.	Sprawdzić, czy parametry widoczne na tabliczce ładowarki są takie same jak parametry sieci zasilania.
	Kontrolki led ładowarki migają w sposób powtarzalny.	Sprawdzić w instrukcji obsługi i konserwacji ładowarki znaczenie kodów migających, świecących na ładowarce podczas ładowania akumulatorów.
ŁADOWANIE AKUMULATORÓW NIE PRZEBIEGA PRAWIDŁOWO (WERSJE Z WBUDOWANĄ ŁADOWARKĄ)	Wtyczka kabla ładowarki jest nieprawidłowo włożona do gniazda znajdującego się w ładowarce.	Podłączyć ponownie przewód zasilania ładowarki.
	Wtyczka przewodu zasilania ładowarki jest nieprawidłowo włożona do gniazdka sieciowego.	Sprawdzić, czy wtyczka kabla zasilania ładowarki jest podłączona do gniazdka sieciowego.
	Parametry sieci zasilania nie są zgodne z wymaganymi przez ładowarkę.	Sprawdzić, czy parametry widoczne na tabliczce ładowarki są takie same jak parametry sieci zasilania.
	Kontrolki led ładowarki migają w sposób powtarzalny.	Sprawdzić w instrukcji obsługi i konserwacji ładowarki znaczenie kodów migających, świecących na ładowarce podczas ładowania akumulatorów.
MASZYNA BARDZO KRÓTKO PRACUJE	Sprawdzić poziom naładowania baterii, sprawdzić symbol na wyświetlaczu.	Jeżeli poziom naładowania akumulatorów osiągnął wartość krytyczną, wykonać kompletny cykl ładowania (patrz paragraf „ ŁADOWANIE AKUMULATORÓW ”).
ZBYT MAŁA ILOŚĆ ROZTWORU ŚRODKA CZYSZCZĄCEGO NA SZCZOTKACH	Ilość roztworu myjącego w układzie wodnym nie wystarcza do planowanej pracy.	Sprawdzić, czy ilość roztworu środka czyszczącego w układzie wodnym maszyny jest odpowiednia do wykonywanej pracy.
	Niedrożny filtr roztworu myjącego.	Sprawdzić, czy filtr roztworu środka czyszczącego nie jest zatkany. Jeśli tak, oczyścić go (patrz rozdział „ CZYSZCZENIE FILTRA UKŁADU WODNEGO ”).
MASZYNA NIE CZYŚCI PRAWIDŁOWO	Ilość podawanego roztworu myjącego jest niewystarczająca.	Przeczytać rozdział „ ZBYT MAŁA ILOŚĆ ROZTWORU ŚRODKA CZYSZCZĄCEGO NA SZCZOTKACH ”.
	Używane szczotki są nieprawidłowo umieszczone w maszynie.	Sprawdzić, czy szczotki tarczowe są prawidłowo umieszczone w maszynie (patrz paragraf „ MONTAŻ SZCZOTKI PODSTAWY ”).
	Zużycie włosia szczotki jest zbyt duże.	Sprawdzić stan zużycia szczotki i ewentualnie wymienić ją.
WYCIERACZKA NIE OSUSZA PRAWIDŁOWO	Układ zasysania jest niedrożny.	Sprawdzić, czy w wycieraczkę nie występują elementy powodujące niedrożność (patrz paragraf „ CZYSZCZENIE KORPUSU WYCIERACZKI ”).
		Sprawdzić, czy rura ssąca jest drożna (patrz paragraf „ CZYSZCZENIE RURY SSĄCEJ ”).
		Sprawdzić, czy filtry znajdujące się w zbiorniku rekuperacyjnym nie są zatkane (przeczytać paragraf „ CZYSZCZENIE FILTRÓW ZBIORNIKA REKUPERACYJNEGO ”).
	Korek przewodu spustowego zbiornika rekuperacyjnego jest nieprawidłowo założony.	Sprawdzić, czy korek przewodu spustowego zbiornika rekuperacyjnego jest prawidłowo założony.
Pokrywa zbiornika rekuperacyjnego jest nieprawidłowo założona.	Sprawdzić, czy pokrywa zbiornika rekuperacyjnego jest prawidłowo założona na maszynie.	

PROBLEM	MOŻLIWA PRZYCZYNA	ROZWIĄZANIE
NADMIERNE POWSTAWANIE PIANY	Zastosowano niewłaściwy detergent.	Sprawdzić, czy użyto środka czyszczącego o ograniczonym powstawaniu piany. Ewentualnie dodać minimalną ilość płynu zapobiegającego powstawaniu piany do zbiornika rekuperacyjnego.
	Podłoga jest zabrudzona w niewielkim stopniu.	Rozcieńczyć bardziej środek czyszczący.
MASZYNA NIE ZASYSA PRAWIDŁOWO	Zbiornik rekuperacyjny jest pełny.	Opróżnić zbiornik rekuperacyjny (patrz paragraf „ OPRÓŻNIANIE ZBIORNIKA REKUPERACYJNEGO ”).
	Układ ssania jest niedrożny	Zapoznać się z częścią „ WYCIERACZKA NIE OSUSZA PRAWIDŁOWO ”.

DEKLARACJA ZGODNOŚCI CE

Niżej podpisana firma:

FIMAP S.p.A.

Via Invalidi del Lavoro, 1

37059 Santa Maria di Zevio (VR)

Deklaruje na swoją wyłączną odpowiedzialność, że produkty

**MASZYNY DO MYCIA PODŁÓG mod.
GL Pro CB**

Są zgodne z następującymi dyrektywami:

- 2006/42/CE: Dyrektywa dotycząca maszyn.
- 2014/35/CE: Dyrektywa niskich napięć.
- 2014/30/CE: Dyrektywa kompatybilności elektromagnetycznej.

Ponadto są zgodne z następującymi Normami:

- EN 60335-1:2012/A11:2014
- EN 60335-2-72:2012
- EN 12100:2010
- EN 60335-2-29:2004/A2:2010
- EN 61000-6-2:2005/AC:2005
- EN 61000-6-3:2007/A1:2011/AC:2012
- EN 61000-3-2:2014
- EN 61000-3-3:2013
- EN 55014-1:2006/A1:2009/A2:2011
- EN 55014-2:2015
- EN 62233:2008/AC:2008

Osoba uprawniona do sporządzenia dokumentacji technicznej:

Giancarlo Ruffo

Via Invalidi del Lavoro, 1

37059 Santa Maria di Zevio (VR) - ITALY

Santa Maria di Zevio (VR), 24/02/2020

FIMAP S.p.A.
Upoważniony przedstawiciel
Giancarlo Ruffo

DEKLARACJA ZGODNOŚCI CE

Niżej podpisana firma:

FIMAP S.p.A.

Via Invalidi del Lavoro, 1

37059 Santa Maria di Zevio (VR)

Deklaruje na swoją wyłączną odpowiedzialność, że produkty

MASZYNY DO MYCIA PODŁÓG mod.

GL Pro

są zgodne z następującymi dyrektywami:

- 2006/42/CE: Dyrektywa dotycząca maszyn.
- 2014/30/CE: Dyrektywa kompatybilności elektromagnetycznej.

Ponadto są zgodne z następującymi Normami:

- EN 60335-1:2012/A11:2014
- EN 60335-2-72:2012
- EN 12100:2010
- EN 61000-6-2:2005/AC:2005
- EN 61000-6-3:2007/A1:2011/AC:2012
- EN 62233:2008/AC:2008

Osoba uprawniona do sporządzenia dokumentacji technicznej:

Giancarlo Ruffo

Via Invalidi del Lavoro, 1

37059 Santa Maria di Zevio (VR) - ITALY

Santa Maria di Zevio (VR), 24/02/2020

FIMAP S.p.A.
Upoważniony przedstawiciel
Giancarlo Ruffo

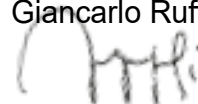



FIMAP S.p.A. - Via Invalidi del Lavoro, 1 - 37059 S. Maria di Zevio - Verona - Włochy
Tel. +39 045 6060411 – Fax +39 045 6060417 – E-mail: fimap@fimap.com
www.fimap.com