

INSTRUKCJA UŻYTKOWANIA I KONSERWACJI

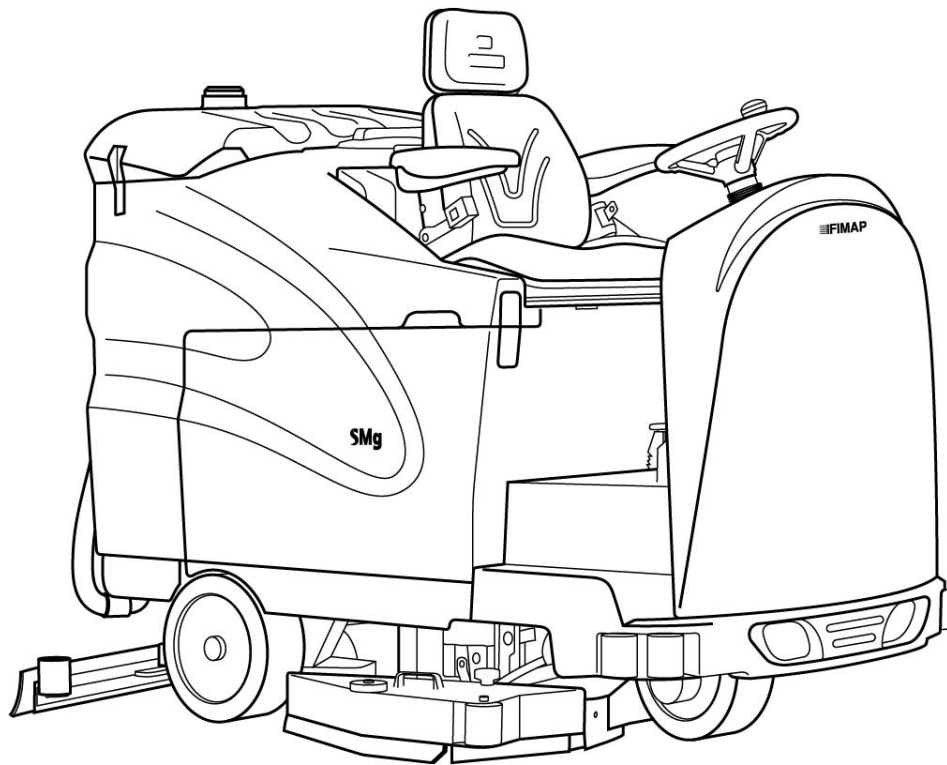

SMG120 B

WYD. 09-2019

PLK

ORIGINAL
INSTRUCTIONS
Doc. 10034073
Ver. AB



Informacje zawarte w niniejszej instrukcji nie mają charakteru wiążącego.
Producent zastrzega sobie prawo do wprowadzania w dowolnym momencie ewentualnych zmian elementów, detali, dostarczanych akcesoriów, które uzna za konieczne w celu udoskonalenia produktu lub spełnienia wymogów technicznych lub handlowych.
Powielanie, również częściowe, tekstów i rysunków zawartych w niniejszej instrukcji, zgodnie z prawem jest zabronione.

Producent zastrzega sobie prawo do wprowadzania zmian technicznych i/lub zmian dołączonego wyposażenia. Rysunki mają charakter poglądowy i nie są wiążące w zakresie wyglądu i wyposażenia urządzenia.

Symbole stosowane w instrukcji



Symbol otwartej książki z literą i:
Oznacza konieczność przeczytania instrukcji użytkownika



Symbol otwartej książki:
Oznacza konieczność przeczytania instrukcji użytkownika przed użytkowaniem maszyny



Symbol ostrzeżenia
Należy uważnie przeczytać akapity poprzedzone tym symbolem i stosować się ściśle do wszystkich wskazówek, w celu zapewnienia bezpieczeństwa operatorowi i maszynie



Symbol ostrzeżenia
Niebezpieczeństwo wyziewów gazu i wycieku płynów korozyjnych



Symbol ostrzeżenia
Oznacza konieczność zastosowania środków bezpieczeństwa, aby uniknąć uszkodzenia kończyn.



Symbol ostrzeżenia
Niebezpieczeństwo pożaru.
Nie zbliżać się z otwartym ogniem



Symbol ostrzeżenia
Oznacza transportowanie opakowanego produktu za pomocą podnośników zgodnych z obowiązującymi przepisami



Symbol utylizacji
Należy uważnie przeczytać akapity poprzedzone tym symbolem przed utylizacją maszyny

SPIS TREŚCI

ODBIÓR MASZINY	5
TABLICZKA ZNAMIONOWA	5
WSTĘP	5
PRZEWDZIANE UŻYTKOWANIE MASZINY	5
OPIS TECHNICZNY	6
SYMBOLE UMIESZCZONE NA MASZYNIE	7
OGÓLNE NORMY BEZPIECZEŃSTWA	10
PRZYGOTOWANIE MASZINY	11
1. PRZENOSZENIE OPAKOWANEJ MASZINY	11
2. TRANSPORTOWANIE MASZINY	11
3. ELEMENTY TABLICY STEROWNICZEJ	11
4. ELEMENTY NA WALE KIEROWNICY	12
5. ELEMENTY PODESTU	13
6. ELEMENTY SIEDZISKA FOTEŁA	13
7. TYLNE ELEMENTY MASZINY	13
8. PRZEDNIE ELEMENTY MASZINY	14
9. TYP AKUMULATORA	14
10. KONSERWACJA I UTYLIZACJA AKUMULATORA	14
11. TRANSPORTOWANIE - MONTOWANIE AKUMULATORÓW	15
12. PODŁĄCZENIE AKUMULATORÓW I ZŁĄCZA AKUMULATORÓW	16
13. PODŁĄCZENIE ŁADOWARKI	16
14. SYGNALIZATOR POZIOMU NAŁADOWANIA AKUMULATORÓW (WERSJA Z AKUMULATOREM)	17
15. HAMULEC GŁÓWNY – HAMULEC POSTOJOWY	17
16. JAZDA Z PRĘDKOŚCIĄ ROBOCZĄ	18
17. PRZEMIESZCZANIE KORPUSU PODSTAWY	18
18. DODATKOWY NACISK NA PODSTAWĘ	19
19. ZBIORNIK ROZTWORU	19
20. NAPEŁNIANIE ZBIORNIKA ROZTWORU – DETERGENTU	19
21. REGULACJA PRZEPŁYWU DETERGENTU	20
22. ZBIORNIK REKUPERACYJNY	21
23. MONTAŻ WYCIERACZKI	21
24. REGULACJA NACHYLENIA WYCIERACZKI	21
25. REGULACJA WYSOKOŚCI WYCIERACZKI	21
26. MONTAŻ SZCZOTEK	22
27. ZAPINANIE PASA BEZPIECZEŃSTWA	22
28. WŁĄCZANIE POMPY DETERGENTU	23
PRACA	24
29. PRACA	24
30. POZIOM OLEJU HAMULCOWEGO	25
31. USTERKA KARTY CHOPPER	25
32. PUSTY ZBIORNIK ROZTWORU	25
33. PRZECIĄŻENIE SILNIKA PODSTAWY	25
34. PRZEMIESZCZANIE KORPUSU PODSTAWY	25
KONIEC PRACY	26
35. ZAKOŃCZENIE PRACY	26
KONSERWACJA CODZIENNA	27
36. CZYSZCZENIE FILTRA SILNIKA ZASYSANIA	27
37. CZYSZCZENIE ZBIORNIKA REKUPERACYJNEGO	27
38. CZYSZCZENIE WYCIERACZKI	28
39. CZYSZCZENIE FILTRA ZBIORNIKA ROZTWORU	28
KONSERWACJA COTYGODNIOWA	29
40. CZYSZCZENIE TUBY SSAŃCJ	29
41. CZYSZCZENIE ZBIORNIKA ROZTWORU	29
42. CZYSZCZENIE ZBIORNIKA DETERGENTU	30
43. CZYSZCZENIE SZCZOTEK	31

KONSERWACJA NADZWYCZAJNA	32
44. WYMIANA PRZEDNIEJ GUMY WYCIERACZKI	32
45. WYMIANA TYLNEJ GUMY WYCIERACZKI	32
46. WYMIANA TYLNEJ GUMY PRZECIWBRYZGOWEJ BOCZNEJ OSŁONY PODSTAWY	32
47. WYMIANA PRZEDNIEJ GUMY PRZECIWBRYZGOWEJ BOCZNEJ OSŁONY PODSTAWY	33
48. REGULACJA WYSOKOŚCI BOCZNEJ OSŁONY PRZECIWBRYZGOWEJ	34
49. MYCIE INSTALACJI DOZUJĄCEJ	34
KONTROLA FUNKCJONOWANIA.....	36
50. MASZYNA NIE URUCHAMIA SIĘ.....	36
51. ZBYT MAŁA ILOŚĆ WODY NA SZCZOTKACH	36
52. WYCIERACZKA NIE OSUSZA PRAWIDŁOWO	36
53. MASZYNA NIE CZYŚCI PRAWIDŁOWO	36
54. NADMIERNE POWSTAWANIE PIANY	36
55. SSAWA NIE PRACUJE	36
56. SILNIK SZCZOTEK NIE PRACUJE	36
57. BEZPIECZNIKI ELEKTRYCZNE I TERMICZNE	37
58. AUTOMATYCZNY SYSTEM DOZOWANIA WODY/DETERGENTU NIE PRACUJE.....	37
59. ALARMY	37
UTYLIZACJA	38
WYBÓR I UŻYTKOWANIE SZCZOTEK.....	39
DEKLARACJA ZGODNOŚCI CE	40

Odbiór maszyny

w momencie odbioru maszyny należy od razu skontrolować czy dostarczono wszystkie elementy opisane w załączonych dokumentach oraz czy maszyna nie została uszkodzona podczas transportu. W takim przypadku należy ustalić ze spedytorem zakres powstałej szkody i jednocześnie powiadomić nasze biuro obsługi klienta. Jest to warunek otrzymania brakującego materiału i uzyskania odszkodowania za poniesione straty.

Wstęp

SMG 120 to maszyna do mycia podłóg przy wykorzystaniu ruchu szczotki obrotowej i chemicznego działania roztworu środka czyszczącego. Może być wykorzystywana do mycia dowolnego rodzaju powierzchni; podczas ruchu zbiera usunięty brud i roztwór detergentu, który nie został wchłonięty przez podłogę.

Maszyna może być używana tylko zgodnie z jej przeznaczeniem. Nawet najwyższej klasy maszyny mogą prawidłowo i wydajnie funkcjonować wyłącznie kiedy są prawidłowo użytkowane i konserwowane. Dlatego prosimy o uważne przestudiowanie niniejszej instrukcji i ponowne jej czytanie w razie wystąpienia jakichkolwiek trudności podczas użytkowania urządzenia. Przypominamy również, że serwis obsługi klienta, stworzony we współpracy z naszymi przedstawicielami, jest zawsze do Państwa dyspozycji w zakresie ewentualnych porad i bezpośrednich interwencji.

Przewidziane użytkowanie maszyny

Maszyna do czyszczenia podłóg przeznaczona jest do czyszczenia powierzchni i podłóg wyłącznie w obiektach przemysłowych, handlowych i publicznych. Maszyna jest przystosowana do użytkowania tylko w pomieszczeniach zamkniętych lub zadaszonych.

Maszyna nie jest przystosowana do pracy w deszczu lub w strumieniach wody. **ZABRANIA SIĘ** użytkowania maszyny w środowisku zagrożonym wybuchem w celu zbierania niebezpiecznych pyłów lub płynów łatwopalnych. Ponadto maszyna nie może być użytkowana do transportowania przedmiotów lub osób.

Tabliczka znamionowa

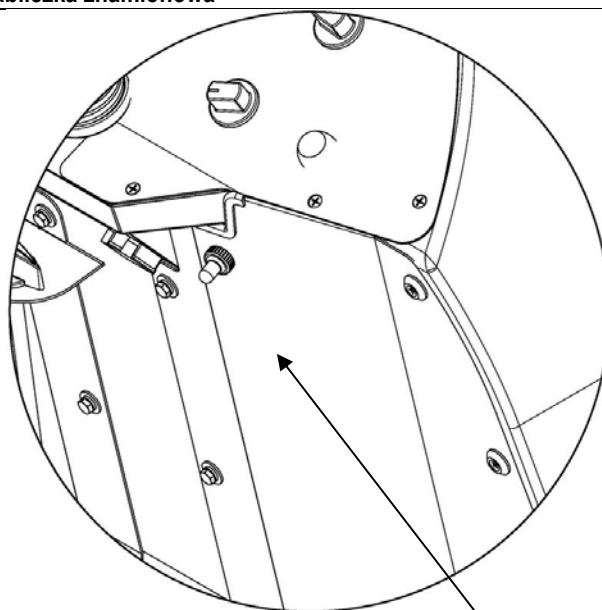

OPIS TECHNICZNY	J/M	SMg 120
Nominalna moc wejściowa [IEC 60335-2-72; IEC 62885-9]	kW	4,97
Szerokość robocza	mm	1200
Szerokość wycieraczki	mm	1266
Wydajność, do	m ² /h	7250
Szczotka tarczowa	Nr / Ø mm	2 / 610
Obroty szczotki tarczowej	obr./min.	130
Silnik szczotek	V / W	36 / 2000
Siła wywierana na szczotkę (step-01; step-02; step-03)	N	1275; 1375; 1470
Silnik napędu	V / W	36 / 1500
Koło napędowe (średnica / szerokość)	Ø mm / mm	300 / 120
Maksymalna prędkość ruchu	km/h	6,7
Możliwe nachylenie przy pełnym obciążeniu	%	10
Silnik zasysania	Nr / (V / W)	2 / (36 / 650)
Maksymalne podciśnienie [IEC 62885-9; IEC 60312-1]	kPa	17,6
Elastyczne koła tylne (średnica / szerokość)	Ø mm / mm	370 / 140
Zbiornik roztworu	l	280
Zbiornik rekuperacyjny	l	335
Zbiornik detergentu (wersje FSS)	l	19
Średnica skrętu	mm	3450
Wymiary maszyny (Długość / Wysokość / Głębokość)	mm	2160x1675x1340
Wymiary wnęki akumulatora (Długość / Wysokość / Głębokość)	mm	540x530x745
Zalecany pojemnik z akumulatorami (4 PZS 360)	V/Ah _{CS}	36 / 360
Zalecana masa na sucho pojemnika z akumulatorami	kg	420
Waga pustej maszyny	kg	655
Masa maszyny w transporcie	kg	1075
Masa brutto maszyny gotowej do pracy	kg	1450
Poziom ciśnienia akustycznego na stanowisku operatora [ISO 11201] (LpA)	dB	68,5
Niepewność K _{pA}	dB	1.4
Drgania na całe ciało [IEC 60335-2-72; IEC 62885-9; ISO 2631-1]	m/s ²	<0,5
Drgania ręka-ramię [IEC 60335-2-72; IEC 62885-9; ISO 5349-1]	m/s ²	<2,5
Niepewność		3,5%

SYMBOLE UMIESZCZONE NA MASZYNIE

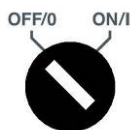

Symbol wyłącznika głównego lub wyłącznik kluczykowy
Używany na tablicy rozdzielczej do oznaczenia wyłącznika kluczykowego włączonej (ON-1) lub wyłączonej (OFF-0) maszyny



Symbol sygnalizatora akustycznego
Używany do oznaczenia przycisku sygnalizatora akustycznego



Symbol przełącznika prędkości ruchu do przodu i biegu wstecznego
Używany na tablicy rozdzielczej do oznaczenia prędkości maszyny podczas ruchu do przodu i do tyłu

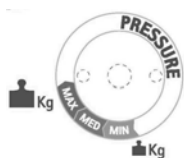

Symbol nacisku na szczotki
Używany do oznaczenia manipulatora zwiększającego nacisk na szczotki



Symbol działania podstawy / wycieraczki
Używany w celu oznaczenia przełącznika programów sterowania I-DRIVE



Symbol nieprawidłowego funkcjonowania
Używany na tablicy rozdzielczej do oznaczenia czerwonej lampki nieprawidłowego funkcjonowania maszyny



Symbol kontroli amperometrycznej silnika szczotek
Używany na tablicy rozdzielczej do oznaczenia czerwonej lampki przeciążenia silnika szczotek



Symbol załączonego hamulca postojowego lub nieprawidłowy poziom płynu hamulcowego
Używany na tablicy rozdzielczej do oznaczenia czerwonej lampki załączonego hamulca postojowego lub braku oleju w układzie hamulcowym



Symbol pustego zbiornika roztworu
Używany na tablicy rozdzielczej do oznaczenia czerwonej lampki niskiego poziomu wody – roztworu detergentu w zbiorniku roztworu

SYMBOLE UMIESZCZONE NA MASZYNIE



Symbol obracania zbiornika rekuperacyjnego
Używany na tablicy rozdzielczej do oznaczenia zielonej lampki zgody na obrót zbiornika rekuperacyjnego



Symbol regulacji ilości wody i detergentu
Znajduje się po lewej stronie na panelu sterowania i oznacza gałki do regulacji ilości procentowej środka czyszczącego rozpuszczonego w wodzie i ilości wody rozprowadzonej na szczotkach



Symbol otwierania i zamykania zbiornika rekuperacyjnego i pokrywy instalacji zasysania
Znajduje się na wale kierownicy i wskazuje przyrząd do otwierania lub zamykania zbiornika rekuperacyjnego i pokrywy instalacji zasysania



Symbol przycisku czuwaka
Znajduje się na wale kierownicy i wskazuje przycisk czuwaka, umożliwiający otwieranie lub zamykanie zbiornika rekuperacyjnego i pokrywy instalacji zasysania



Symbol regulacji zaworu
Używany na panelu centralnym pokrywy układu kierowniczego do oznaczenia pokręta zaworu regulacji wody



Symbol pedału hamulca postojowego
Umieszczony na zbiorniku roztworu i służy do oznaczenia pozycji pedału hamulca postojowego



Symbol napięcia zasilania maszyny
Znajduje się w przedniej części maszyny, na wysokości otworu na gniazdo ładowarki i wskazuje napięcie zasilania maszyny



Etykieta przypominająca o konieczności zastosowania środków bezpieczeństwa, aby uniknąć uszkodzenia kończyn



Etykieta wskazująca pozycję szybkiego złącza do napełniania zbiornika roztworu



Symbol wskazujący maksymalną temperaturę wody wlewanej do zbiornika roztworu

SYMBOLE UMIESZCZONE NA MASZYNIE



Symbol wskazujący pozycję rury spustowej zbiornika roztworu



Symbol wskazujący pozycję rury spustowej zbiornika rekuperacyjnego

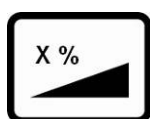

Oznacza maksymalne nachylenie terenu pokonywane przez maszynę



Etykieta z instrukcjami dotyczącymi używania detergentów standardowych lub stężonych



Etykieta z informacjami na temat rodzaju używanego detergentu



Etykieta z wartością pH używanego detergentu



Etykieta odłączania siedziska fotela
Umieszczona na siedzisku fotela, służy do wskazywania pozycji uchwytu odblokowującego



Symbol zakazu wchodzenia
Używany do oznaczania strefy maszyny, na którą nie wolno wchodzić



Etykieta wskazująca pozycję wyłączników termicznych silników zasysania

OGÓLNE NORMY BEZPIECZEŃSTWA

Przed użyciem maszyny należy uważnie przeczytać i zastosować się do instrukcji zamieszczonych w niniejszym dokumencie, a także do instrukcji zawartych w dokumencie dostarczonym z maszyną „OGÓLNE ZASADY BEZPIECZEŃSTWA” (kod dokumentu 10083659).

PRZYGOTOWANIE MASZYNY

1. PRZENOSZENIE OPAKOWANEJ MASZYNY

Maszyna jest umieszczona w specjalnym opakowaniu wyposażonym w platformę, które należy transportować za pomocą wózków widłowych. Opakowania NIE mogą być stawiane jedno na drugim.

Całkowita masa maszyny z opakowaniem wynosi 680 kg

Wymiary opakowania są następujące:

SMG120 B

A: 1620 mm

B: 1520 mm

C: 2380 mm

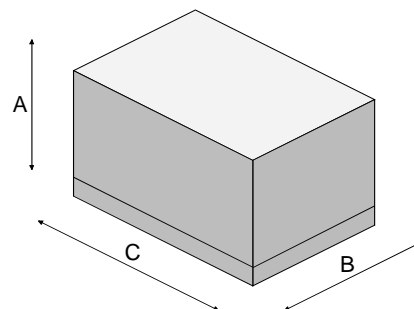

1. Zdjąć zewnętrzne opakowanie
2. Maszyna jest umocowana do platformy klinami blokującymi koła
3. Usunąć kliny
4. Po nachylonej płaszczyźnie sprowadzić maszynę z platformy, popychając ją do tyłu. Nie montować tylnej wycieraczki przed rozładowaniem maszyny oraz unikać silnych uderzeń w podstawę ze szczotkami. Sposób montażu wycieraczki został opisany w paragrafie "MONTAŻ WYCIERACZKI".

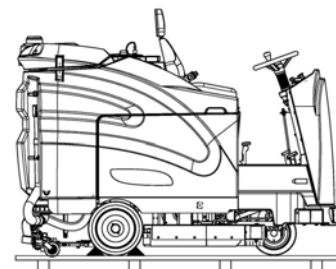

5. Zachować platformę w razie konieczności ponownego transportu



UWAGA: Jeżeli dostarczony produkt jest opakowany w karton, należy go transportować w tym opakowaniu za pomocą odpowiednich podnośników zgodnych z obowiązującymi przepisami



UWAGA: Podczas tej operacji należy się upewnić, czy w pobliżu maszyny nie znajdują się osoby lub przedmioty

2. TRANSPORTOWANIE MASZYNY

1. Sprawdzić, czy zbiornik rekuperacyjny i zbiornik roztworu jest pusty
2. Sprawdzić, czy zbiornik detergentu jest pusty
3. Sprawdzić, czy podstawa i wycieraczka są uniesione nad podłożem
4. Ustawić je na platformie za pomocą nachylonej płaszczyzny
5. Sprawdzić, czy wyłącznik kluczykowy znajduje się w pozycji "0", wyjąć kluczyk
6. Załączyć hamulec postojowy
7. Zamocować maszynę do platformy za pomocą klinów

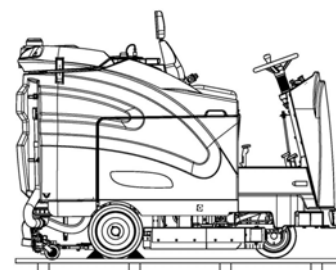

3. ELEMENTY TABLICY STEROWNICZEJ

Elementy tablicy sterowniczej:

1. Pokrętko regulacji strumienia wody na szczotkach
2. Pokrętko regulacji strumienia detergentu na szczotkach
3. Manipulator 3-pozycyjny, reguluje prędkość roboczą
4. Wyłącznik główny kluczykowy

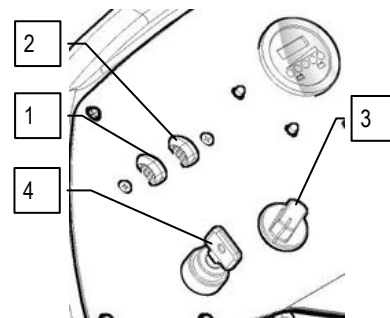

PRZYGOTOWANIE MASZYNY

5. Sygnalizacja poziomu naładowania - licznik
6. Czerwona lampka, sygnalizuje błąd działania napędu maszyny
7. Czerwona lampka sygnalizacyjna wskazuje, że hamulec postojowy jest załączony lub poziom oleju w układzie hamulcowym jest zbyt niski

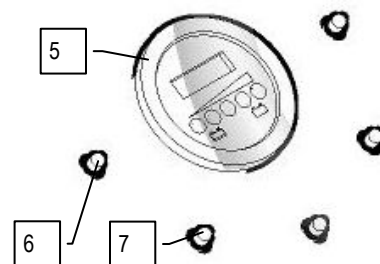

8. Czerwona lampka, sygnalizuje przeciążenie silnika podstawy
9. Czerwona lampka sygnalizacyjna wskazuje rezerwy poziom wody w zbiorniku
10. Zielona lampka sygnalizacyjna powiadamia o zgodzie na obrócenie zbiornika rekuperacyjnego

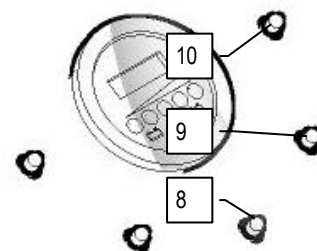

11. Manipulator 3-pozycyjny, reguluje nacisk wywierany na szczotki podczas pracy
12. Przycisk sygnału dźwiękowego
13. Przełącznik do regulacji programu roboczego, urządzenie I-Drive

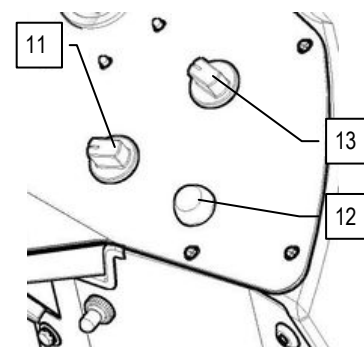

Wybrać żądany program roboczy za pomocą mechanizmu I-Drive:

- A. Przejazd: przemieszczenie maszyny bez włączenia trybu roboczego
- B. Suszenie: użycie tylko wycieraczki
- C. Mycie szczotek centralnych / Suszenie: użycie zarówno szczotek, jak i wycieraczki
- D. Mycie szczotek centralnych przesuniętych do boku / Suszenie: użycie zarówno szczotek przesuniętych do boku w prawą stronę, jak i wycieraczki
- E. Tylko mycie: użycie tylko szczotek

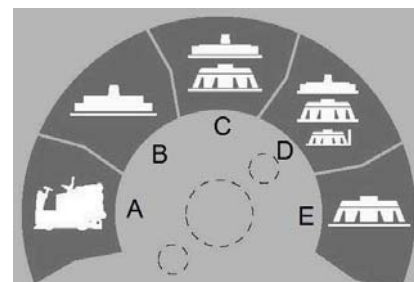

4. ELEMENTY NA WALE KIEROWNICY

Na wale kierownicy, po lewej stronie znajdują się:

14. Przycisk czuwaka
15. Automatyczne wyłączniki termiczne silników zasysania
16. Pokrętło regulacji wody

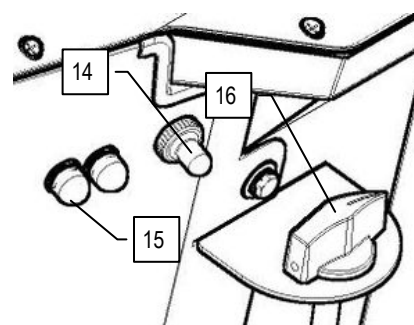

PRZYGOTOWANIE MASZyny

17. Wyłącznik otwierania i zamykania pokrywy instalacji zasysania i obracania zbiornika rekuperacyjnego

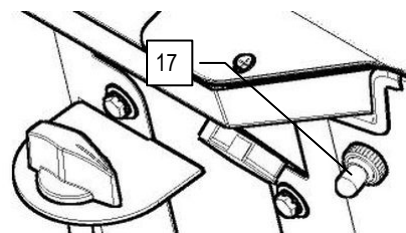

5. ELEMENTY PODESTU

W przedniej części podestu po prawej stronie znajdują się:

- 18. Pedal przyspieszania
- 19. Pedal biegu wstecznego
- 20. Pedal hamulca głównego

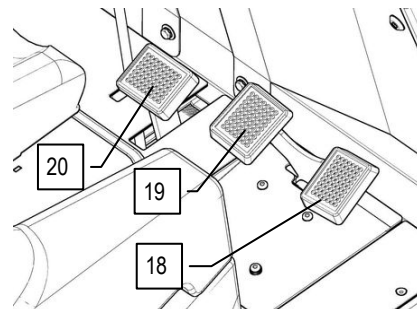

- 21. Pedal hamulca postojowego
- 22. Okienko na wtyczkę ładowarki

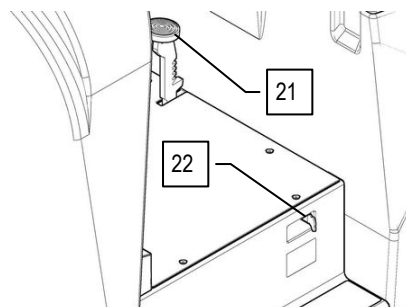

6. ELEMENTY SIEDZISKA FOTEŁA

Na siedzisku fotela znajdują się:

- 23. Klamka podnoszenia fotela
- 24. Pas bezpieczeństwa

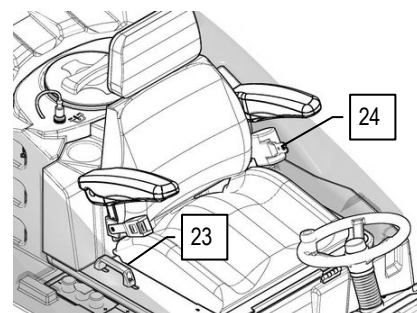

7. TYLNE ELEMENTY MASZYNY

Elementy tylne maszyny to:

- 25. Korek zbiornika detergentu - wskaźnik poziomu detergentu
- 26. Zbiornik detergentu

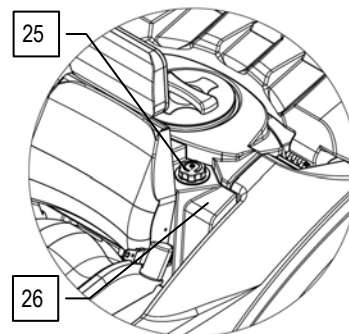

PRZYGOTOWANIE MASZYNY

27. Rura spustowa zbiornika roztworu

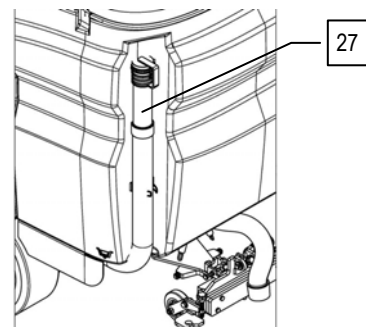

28. Rura odprowadzająca zbiornika rekuperacyjnego

29. Korek spustowy zbiornika rekuperacyjnego

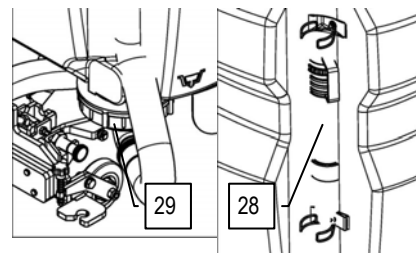

30. Migacz

31. Korek wlewowy wody – roztworu detergentu

32. Zestaw do szybkiego napełniania

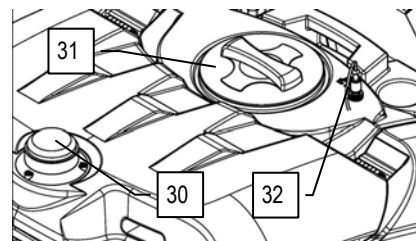

8. PRZEDNIE ELEMENTY MASZYNY

Elementy przednie maszyny to:

33. Przednie reflektory

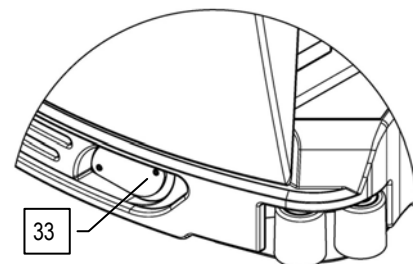

9. TYP AKUMULATORA

Do zasilania maszyny należy używać:

- akumulatorów ołowiowych do napędu z płynnym elektrolitem;
- akumulatorów hermetycznych do napędu z rekombinacją gazu lub w technologii żelowej.

NIE MOŻNA UŻYWAĆ INNYCH TYPÓW AKUMULATORÓW.

Używane akumulatory powinny spełniać wymogi norm: CEI EN 60254-1:2005-12 (CEI 21-5) + CEI EN 60254-2:2008-06 (CEI 21-7)

W celu uzyskania odpowiednich osiągnięć maszyny, zaleca się stosowanie dwóch zestawów akumulatorów 18V / 360 Ah/C5



10. KONSERWACJA I UTYLIZACJA AKUMULATORA

Wskazówki dotyczące konserwacji i ładowania znajdują się w instrukcji akumulatora.

Jeśli ładowarka nie jest dołączona do wyposażenia, należy zwrócić szczególną uwagę na jej właściwy wybór w zależności od typu i pojemności akumulatora.

Wyładowany akumulator musi zostać odłączony przez wyspecjalizowany i przeszkolony personel. Należy go wyjąć z wnęki za pomocą odpowiednich urządzeń podnoszących. WYCZERPANY AKUMULATOR, KTÓRY JEST SKLASYFIKOWANY JAKO ODPAD NIEBEZPIECZNY, NALEŻY PRZEKAZAĆ DO AUTORYZOWANEGO PUNKTU ZBIÓRKI ZGODNIE Z NORMAMI DOTYCZĄCYMI UTYLIZACJI.

PRZYGOTOWANIE MASZYNY



UWAGA: Aby uniknąć ciężkich obrażeń rąk, zalecane jest zakładanie rękawic ochronnych.



UWAGA: Podnoszenie i transport akumulatorów powinny być wykonywane wyłącznie przy pomocy urządzeń odpowiednich do ich masy i wymiarów

11. TRANSPORTOWANIE - MONTOWANIE AKUMULATORÓW

Akumulatory powinny być umieszczone w odpowiedniej wnęce pod podporą siedzenia i powinny być przenoszone za pomocą podnośników odpowiednich zarówno do ich ciężaru, jak i do systemu zaczepu. Ponadto muszą spełniać wymogi Normy CEI 21-5. Wymiary wnęki na akumulatory: 740mm x 540mm x H525mm.



UWAGA: Podczas konserwacji i codziennego ładowania akumulatorów należy się bezwzględnie stosować do wskazówek producenta lub sprzedawcy. Wszystkie czynności instalacyjne i konserwacyjne muszą być wykonywane przez wyspecjalizowany personel.



UWAGA: Zalecane jest używanie wyłącznie akumulatorów hermetycznych, aby uniknąć wycieku kwasów!



UWAGA: Aby uniknąć ciężkich obrażeń rąk, zalecane jest zakładanie rękawic ochronnych.

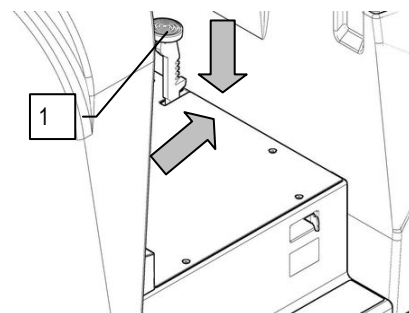

Procedura montowania elementów:

1. Zablokować maszynę, załączając hamulec postojowy poprzez dociśnięcie w dół pedału (1) i przesunięcie go w kierunku tylnej części maszyny
2. Sprawdzić, czy zbiornik rekuperacyjny jest pusty, w przeciwnym wypadku opróżnić go
3. Sprawdzić, czy zbiornik detergentu jest pusty, w przeciwnym wypadku opróżnić go
4. Sprawdzić, czy wyłącznik główny maszyny znajduje się w położeniu "OFF-0"
5. Nacisnąć uchwyt (2) odłączania fotela, przesunąć go do przodu, do oporu
6. Podnieść siedzisko fotela do oporu, aby uzyskać dostęp do wnęki na akumulatory

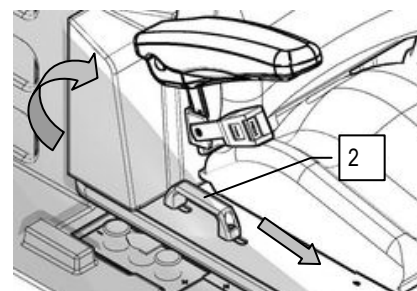

UWAGA: Podnoszenie i transport akumulatorów powinny być wykonywane wyłącznie przy pomocy urządzeń odpowiednich do ich masy i wymiarów

7. Umieścić akumulatory w pobliżu maszyny, korzystając z urządzeń podnośnikowych odpowiednich do ich masy i wymiarów
8. Połączyć szeregowo akumulatory, używając przewodów dołączonych do wyposażenia, łącząc sąsiadujące pary biegunów "+" i "-"
9. Podłączyć przewód do podłączenia akumulatorów do biegunów "+" i "-", tak aby uzyskać napięcie 36V na zaciskach
10. Podłączyć złącze akumulatorów do złącza maszyny (3)

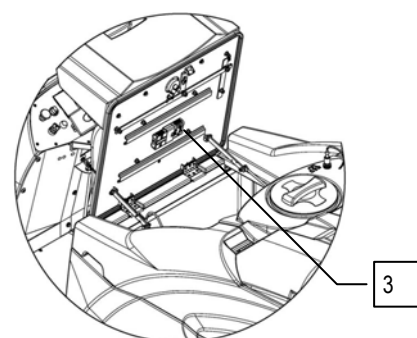

UWAGA: Można również użyć zewnętrznego zasilacza

PRZYGOTOWANIE MASZyny

11. Obrócić klucz wyłącznika głównego o jedną czwartą obrotu w kierunku zgodnym z ruchem wskazówek zegara (do pozycji 1).

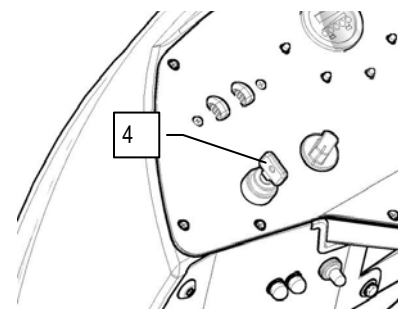

12. Po przesunięciu w dół wyłącznika (5) zbiornik rekuperacyjny zaczyna się obracać; otworzyć go do pozycji końcowej.

13. Odłączyć złącze akumulatorów od złącza maszyny (3)

14. Odłączyć przewody zamocowane na akumulatorze

15. Odłączyć złącze akumulatora od biegunów "+" i "-"

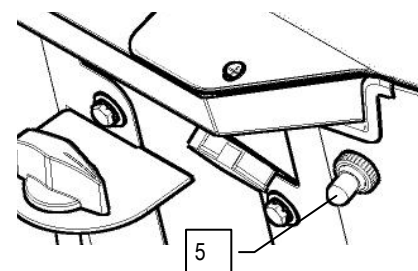

16. Przy pomocy odpowiednich narzędzi wyjąć sprężyny gazowe (6) z ich gniazda (7)

17. Umieścić akumulatory we wnęce, korzystając z urządzeń podnośnikowych odpowiednich do ich masy i wymiarów

18. Włożyć akumulatory do odpowiedniej wnęki, ustawiając bieguny "+" i "-" naprzemiennie

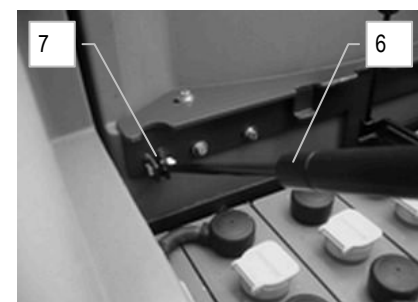

12. PODŁĄCZENIE AKUMULATORÓW I ZŁĄCZA AKUMULATORÓW

1. Połączyć szeregowo akumulatory, używając przewodów dołączonych do wyposażenia, łącząc sąsiadujące pary biegunów "+" i "-"

2. Podłączyć przewód do podłączenia akumulatorów do biegunów "+" i "-", tak aby uzyskać napięcie 36V na zaciskach

3. Podłączyć złącze akumulatorów do złącza maszyny

4. Przy pomocy odpowiednich narzędzi umieścić sprężyny gazowe (6) w ich gnieździe (7)

5. Obrócić klucz wyłącznika głównego o jedną czwartą obrotu w kierunku zgodnym z ruchem wskazówek zegara (do pozycji 1)

6. Wcisnąć przycisk czuwaka (8), po przesunięciu w dół wyłącznika (5) zbiornik rekuperacyjny zaczyna się zamykać.

7. Obracać podporę siedzenia do momentu ustawienia go w pozycji roboczej

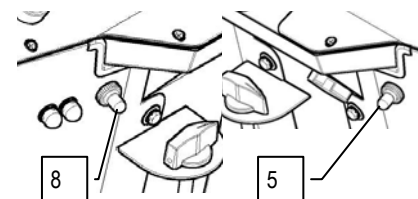

UWAGA: Podłączenia przewodów elektrycznych powinny być wykonywane przez wykwalifikowany personel, przeszkolony przez centrum obsługi technicznej

13. PODŁĄCZENIE ŁADOWARKI

Aby nie uszkodzić akumulatorów należy unikać ich całkowitego rozładowania, ładując je w ciągu kilku minut od pojawienia się migającego sygnału rozładowanego akumulatora.



UWAGA: Nigdy nie należy zostawiać całkowicie rozładowanych akumulatorów, nawet jeżeli maszyna nie jest używana. Upewnić się, że ładowarka jest odpowiednia do ładowania zainstalowanych akumulatorów zarówno pod względem pojemności, jak i typu.

PRZYGOTOWANIE MASZYNY

Aby podłączyć ładowarkę, należy:

1. Ustawić maszynę w pobliżu ładowarki
2. Sprawdzić, czy wyłącznik kluczykowy znajduje się w położeniu "0"
3. Załączyć hamulec postojowy
4. Nacisnąć uchwyt (1) odłączania fotela, przesunąć go do przodu, do oporu
5. Obrócić siedzisko fotela do oporu

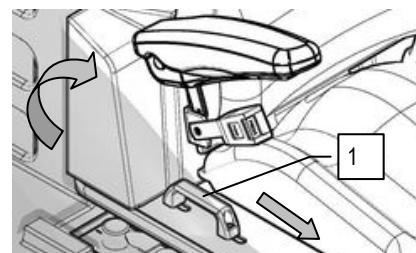

Złącze do podłączenia ładowarki jest dostarczane w woreczku zawierającym niniejszą instrukcję i musi być zamontowane na przewodach ładowarki, zgodnie z odpowiednimi instrukcjami.



UWAGA: Operacja ta musi być wykonywana przez wykwalifikowany personel. Nieprawidłowe podłączenie konektora może być przyczyną nieprawidłowego działania maszyny.

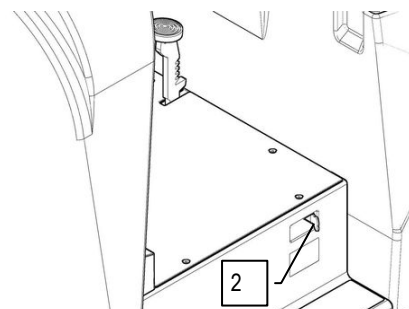

6. Otworzyć okienko (2) i podłączyć przewód po przyłączeniu do zewnętrznej ładowarki
7. Po zakończeniu cyklu ładowania odłączyć przewód ładowarki od maszyny



UWAGA: Uważnie przeczytać instrukcję obsługi i konserwacji ładowarki używanej do ładowania akumulatora.

UWAGA: Podczas trwania całego cyklu ładowania akumulatorów, pozostawić podniesione siedzisko fotela, aby umożliwić wydostawanie się oparów gazu



UWAGA: Niebezpieczeństwo wycieków gazu i wycieku płynów korozyjnych.



UWAGA: Niebezpieczeństwo pożaru: nie zbliżać się z otwartym ogniem

14. SYGNALIZATOR POZIOMU NAŁADOWANIA AKUMULATORÓW (WERSJA Z AKUMULATOREM)

Sygnalizator akumulatora jest 8-elementowym wyświetlaczem led (7 żółtych – akumulator naładowany-1 czerwona – akumulator rozładowany).



UWAGA: Po kilku sekundach od włączenia czerwonej lampki silnik szczotek wyłącza się automatycznie. Przy pozostałym poziomie naładowania akumulatora jest możliwe zakończenie osuszania przed jego ponownym naładowaniem

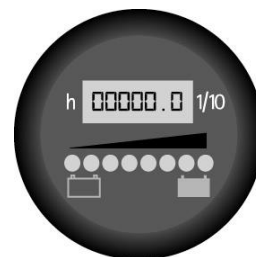

15. HAMULEC GŁÓWNY – HAMULEC POSTOJOWY

Maszyna jest wyposażona w elektroniczny system hamulcowy. Aby zahamować, w normalnych warunkach roboczych, wystarczy zdjąć stopę z pedału biegu. W przypadku nieprawidłowego działania hamulca głównego lub w razie konieczności należy wcisnąć pedał hamulca mechanicznego (1).

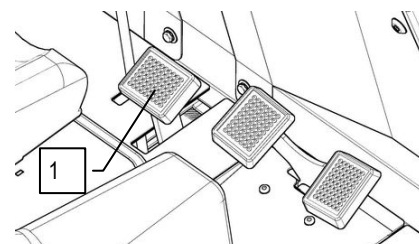

PRZYGOTOWANIE MASZyny

W przypadku braku oleju w układzie hamulcowym, na tablicy rozdzielczej zaświeci się czerwona lampka (2); należy skontaktować się z technikiem, aby sprawdzić poziom oleju hamulcowego.

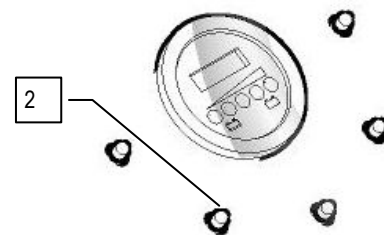

Aby załączyć hamulec postojowy docisnąć w dół pedał (3) i pociągnąć go w kierunku tylnej części maszyny.

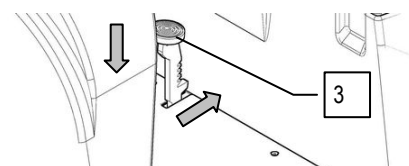

16. JAZDA Z PRĘDKOŚCIĄ ROBOCZĄ

Maszyna jest wyposażona w napęd ze sterowaniem elektronicznym. W celu przemieszczenia maszyny, po obróceniu klucza do pozycji "ON - I", wystarczy wcisnąć pedał przyspieszania (1), regulując prędkość poprzez stosowanie większej lub mniejszej siły nacisku na pedał.

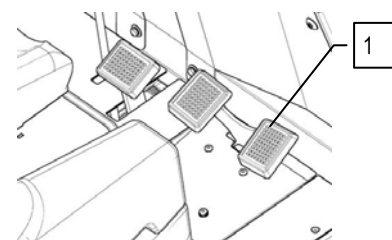

W maszynie ustawiono trzy poziomy prędkości; aby je wybrać, wystarczy użyć przełącznika (2) umieszczonego na tablicy rozdzielczej. Prędkość jazdy w fazie roboczej zależy od stopnia zabrudzenia i rodzaju czyszczonej powierzchni.

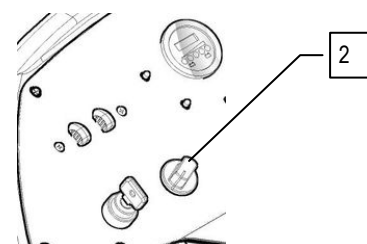

Step01: prędkość maksymalna wynosi 3 km/h

Step02: prędkość maksymalna wynosi 4.7 km/h

Step03: prędkość maksymalna wynosi 6.7 km/h

Aby ruszyć do tyłu, wystarczy nacisnąć pedał (3), a prędkość regulowana jest poprzez stosowanie różnego nacisku na ten sam pedał.

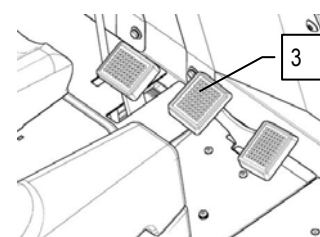

UWAGA! Prędkość biegu wstecznego zostaje zmniejszona w stosunku do prędkości biegu do przodu, w celu dostosowania się do obowiązujących norm dotyczących bezpieczeństwa pracy.

17. PRZEMIESZCZANIE KORPUSU PODSTAWY

W maszynie jest możliwość przesunięcia korpusu podstawy w kierunku prawego boku maszyny. Wystarczy obrócić przełącznik i-drive do pozycji "D". Aby przesunąć podstawę na początkową pozycję, obrócić przełącznik i-drive do położenia "C".

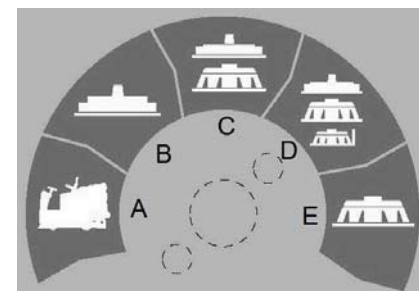

PRZYGOTOWANIE MASZYNY

18. DODATKOWY NACISK NA PODSTAWĘ

Maszyna posiada funkcję zwiększenia nacisku na szczotki przy pomocy manipulatora (1) umieszczonego na tablicy sterowniczej, dostępne są trzy różne ustawienia:

Step01: nacisk wywierany na podłoże wynosi 110 kg.

Step02: nacisk wywierany na podłoże wynosi 130 kg.

Step03: nacisk wywierany na podłoże wynosi 150 kg.



UWAGA! Nacisk powinien być wybrany na podstawie rodzaju podłogi i stopnia zabrudzenia. Zwiększenie nacisku powoduje większe zużycie szczotek i większe zużycie energii (dokładniejsze informacje znajdują się w paragrafie "WYBÓR I UŻYTKOWANIE SZCZOTEK")

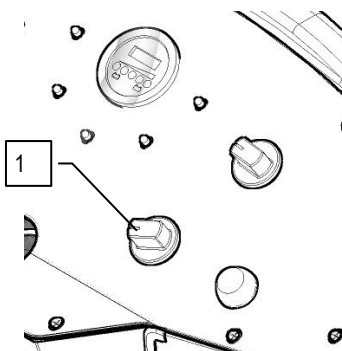

19. ZBIORNIK ROZTWORU

Wyjąć korek wlewowy (1), umieszczony w tylnej części fotela i sprawdzić, czy filtr roztworu jest prawidłowo zamontowany.

Sprawdzić, czy korek rury spustowej (2), umieszczony w tylnej części maszyny, jest prawidłowo zamknięty.



UWAGA: Po każdym napełnieniu zbiornika roztworu, należy całkowicie opróżnić zbiornik rekuperacyjny.

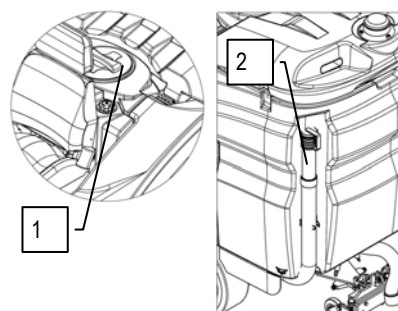

20. NAPEŁNIANIE ZBIORNIKA ROZTWORU – DETERGENTU

Aby napełnić zbiornik roztworu, należy:

1. Obrócić kluczyk wyłącznika głównego w kierunku przeciwnym do ruchu wskazówek zegara do pozycji "0"
2. Załączyć hamulec postojowy
3. Zdjąć korek wlewowy (1) i sprawdzić, czy filtr roztworu jest prawidłowo zamontowany
4. Napełnić czystą wodą o temperaturze nie wyższej niż 50°C.

Można napełniać zbiornik, bez konieczności ciągłego kontrolowania poziomu wody, korzystając z opcjonalnego systemu szybkiego napełniania (2) z pływakiem do kontroli przepiętlenia. Należy włożyć rurę wody (odpowiednio zmodyfikowaną) do odpowiedniego złącza, pamiętając o odkręceniu korka (1) w celu zapewnienia prawidłowego dopływu powietrza.

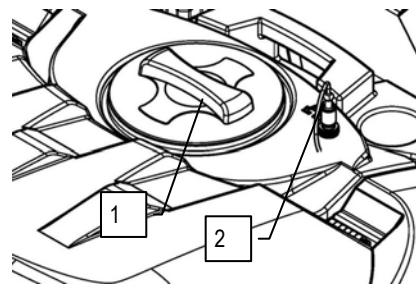

5. Sprawdzić, czy złącze (4) umieszczone pod zbiornikiem detergentu jest prawidłowo zamocowane.
6. Odkręcić korek (3) zbiornika umieszczonego w tylnej części fotela i napełnić płynnym detergentem zgodnie z zaleceniami umieszczonymi na etykiecie dołączonej do maszyny. Upewnić się, czy korek został prawidłowo zamknięty na śruby, aby uniknąć wycieku płynu podczas użytkowania maszyny.



UWAGA: Automatyczny system dozowania FSS został zaprojektowany do pracy z płynnym detergentem. Dlatego ilość detergentu w roztworze ma tolerancję błędów równą maksymalnie 5% względem wybranej wartości nominalnej.

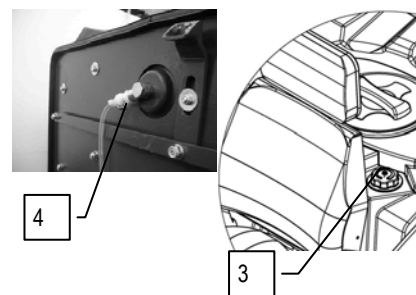

UWAGA: zaleca się w sposób szczególny stosowanie systemu dozowania w przypadku czyszczenia w ramach częstej konserwacji.

Można używać detergentów konserwacyjnych kwaśnych lub zasadowych o pH między 4 a 10, niezawierających: środków utleniających, chloru lub bromu, formaldehydu, rozpuszczalników mineralnych.

Używane deterenty powinny być przeznaczone do maszyn do mycia podłóg. Jeżeli system nie jest używany codziennie, po zakończeniu pracy przepłukać układ wodą. System można wyłączyć. W przypadku sporadycznego używania detergentów o pH między 1-3 lub 11-14, maszynę używać w sposób tradycyjny, dodając detergentu do zbiornika z czystą wodą i wyłączając układ dozowania.



pH
min 4
max 10

Detergente standard Standard detergent	Detergente concentrato Concentrated detergent
0,5%	0,1%
1%	0,2%
1,5%	0,3%
2%	0,4%
2,5%	0,5%
3%	0,6%
3,5%	0,7%

INDICAZIONE:
Inserire la sonda nel liquido direttamente a temperatura ambiente da 5-10m in profondità. Leggere il valore sul display. In alternativa detergente miscelato in un contenitore separato.

INSTRUCTIONS:
Insert the probe in your directly the detergent at room temperature. Read the value on the display. Alternatively, you can mix the detergent in a separate container.

INDICAZIONE:
Inserire la sonda nel liquido direttamente a temperatura ambiente di acqua in profondità. Leggere il valore sul display. In alternativa detergente miscelato in un contenitore separato.

INSTRUCTIONS:
Put the concentrated detergent and fill completely the detergent's bin and use water. Select with the knob on the instrument panel the dilution to use, read always the values indicated in the table.

PRZYGOTOWANIE MASZYNY



UWAGA: Należy używać detergentów przeznaczonych przez producenta do stosowania w maszynach do czyszczenia podłóg. Nie używać produktów kwaśnych, alkalicznych i rozpuszczalników nie przeznaczonych do takich zastosowań.

Zalecane jest stosowanie detergentów o ograniczonym powstawaniu piany. Nie używać stężonych kwasów oraz detergentów o stężeniu wyższym niż zalecane na załączonej tabliczce.



UWAGA: przed kontaktem z detergentami i roztworami kwaśnymi lub alkalicznymi, należy zakładać rękawice ochronne, aby uniknąć poważnych obrażeń rąk.

21. REGULACJA PRZEPIŁYWU DETERGENTU

Najpierw należy maksymalnie otworzyć zawór zamontowany w przedniej części maszyny poprzez obrócenie pokrętki (1) w kierunku przeciwnym do ruchu wskazówek zegara, następnie wybrać program roboczy spośród programów "C-D-E" za pomocą urządzenia I-Drive. Po wciśnięciu pedału przyspieszenia szczotki uruchamiają się, maszyna rozpoczyna jazdę, a roztwór detergentu jest rozprowadzany na szczotkach. Na pierwszych kilku metrach należy:

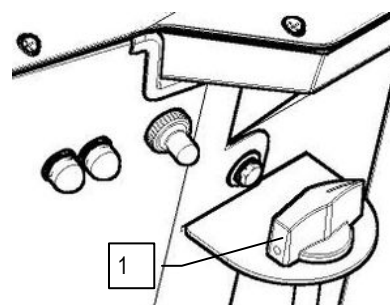

1. Wyregulować przepływ roztworu detergentu dostarczanego do szczotek, obracając górną gałkę w kierunku zgodnym z ruchem wskazówek zegara (2). Ilość roztworu zmienia się w zakresie od 110 l/h do 460 l/h z 7 zdefiniowanymi wartościami dozowania. Przepływ roztworu musi być dostosowany do stopnia zabrudzenia podłogi. Należy wziąć pod uwagę, iż czas nieprzerwanej pracy zależy od ilości wody w zbiorniku. Na przykład, maksymalny czas pracy z pełnym zbiornikiem (około 275 litrów) i przepływem detergentu ustawionym na 290 l/h wynosi około 57 minut.

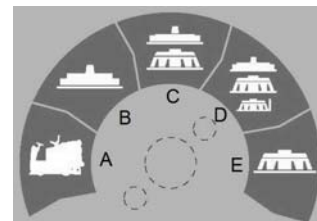

2. Wyregulować zawartość płynnego detergentu w zbiorniku, obracając dolną gałkę (3) w kierunku zgodnym z ruchem wskazówek zegara. Procentowa wartość detergentu w roztworze zmienia się w zakresie od 0,5% do 3,5% z 7 zdefiniowanymi wartościami dozowania. Najniższa wartość 0,5 % jest odpowiednia do standardowych detergentów, natomiast wartość 1% do detergentów skoncentrowanych i rozcieńczonych (tak jak podano na etykiecie dołączonej do maszyny). Stosować wysokie stężenie detergentu przy bardzo tłustych zabrudzeniach podłogi.

Aby uniknąć naruszenia ustawionej regulacji, można wyjąć dwa przełączniki i nakryć obydwa otwory plastikowymi korkami dołączonymi do wyposażenia maszyny.

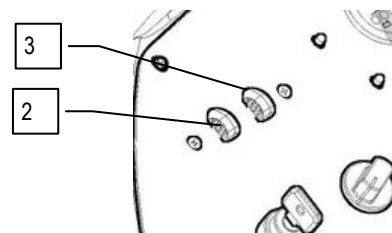

UWAGA: Sprawdzić, czy dźwignia zaworu (1) jest całkowicie otwarta. Dźwignia znajduje się w tylnej części wału kierownicy.



UWAGA: Jeżeli system automatycznego dozowania detergentu nie działa prawidłowo lub aby pracować bez tego systemu, można użyć zaworu (4). Obrócić również gałki (2) i (3) w kierunku przeciwnym do ruchu wskazówek zegara w pozycję "OFF".



UWAGA: Przed rozpoczęciem regulowania stężenia roztworu należy się upewnić, czy detergent znajduje się w odpowiednim zbiorniku i czy zawór wody jest otwarty.

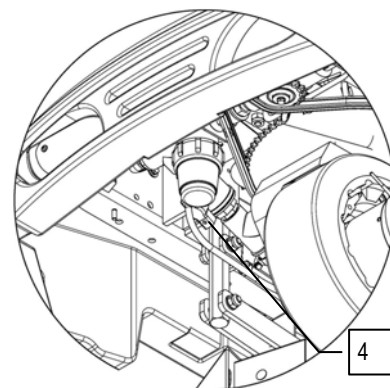

PRZYGOTOWANIE MASZINY

22. ZBIORNIK REKUPERACYJNY

Sprawdzić, czy zbiornik rekuperacyjny jest pusty, w przeciwnym razie należy go całkowicie opróżnić.
Sprawdzić, czy korek rury odprowadzającej (1), umieszczony w tylnej części maszyny, jest prawidłowo zamknięty.
Sprawdzić, czy korek spustowy (2), umieszczony w tylnej części maszyny, jest prawidłowo zamknięty.

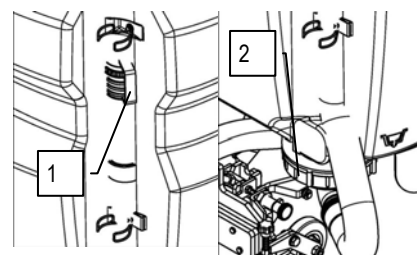

23. MONTAŻ WYCIERACZKI

Wycieraczka, która podczas dostawy jest odłączona od maszyny, powinna być zamontowana na zaczepie maszyny w następujący sposób:

1. Sprawdzić, czy wspornik wycieraczki jest podniesiony
2. Obrócić kluczyk wyłącznika głównego w kierunku przeciwnym do ruchu wskazówek zegara do pozycji "0"
3. Załączyć hamulec postojowy
4. Wyjąć klucz z pulpitu sterowniczego
5. Odkręcić kołki (1) i (2) znajdujące się na wycieraczce
6. Włożyć lewy trzpień wycieraczki do lewej szczeliny zaczepu i dokręcić kołek gwintowany (1) na trzpieniu, tak aby prawidłowo przylegał w odpowiednim gnieździe na wsporniku wycieraczki
7. Włożyć prawy trzpień wycieraczki do prawej szczeliny zaczepu i dokręcić kołek gwintowany (2), tak aby prawidłowo przylegał w odpowiednim gnieździe na wsporniku wycieraczki
8. Włożyć rurę ssącą do uchwyty wycieraczki

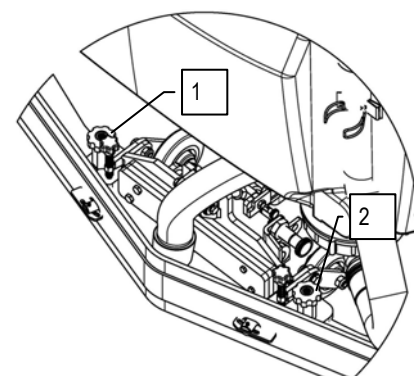

UWAGA: Podczas tych operacji należy zakładać rękawice chroniące przed potencjalnym kontaktem z krawędziami lub czubkami metalowych elementów.

24. REGULACJA NACHYLENIA WYCIERACZKI

Podczas pracy tylna guma musi być lekko zagięta do tyłu, równomiernie na całej swojej długości wynoszącej około 5 mm. W razie konieczności zwiększenia zagięcia gumy w części centralnej, należy nachylić wycieraczkę i postępować według poniższej procedury:

1. Poluzować nakrętkę kontrolującą (1)
2. Aby zwiększyć zagięcie gumy w środkowej części wycieraczki, obrócić śrubę (2) w kierunku przeciwnym do ruchu wskazówek zegara. Aby zwiększyć zagięcie gumy na bokach wycieraczki, należy obrócić śrubę (2) w kierunku zgodnym z ruchem wskazówek zegara.
3. Po zakończeniu regulacji umocować nakrętkę kontrolującą (1)

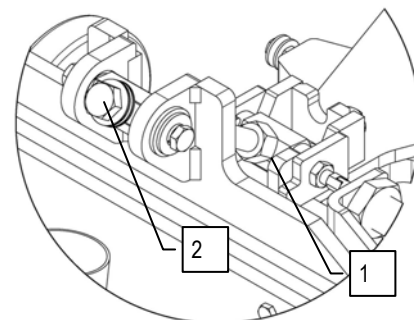

25. REGULACJA WYSOKOŚCI WYCIERACZKI

Wycieraczka musi być regulowana na wysokość, w zależności od zużycia gum. W celu jej wyregulowania należy obrócić gałkę (1) w kierunku przeciwnym do ruchu wskazówek zegara - aby podnieść wycieraczkę i w kierunku zgodnym z ruchem wskazówek zegara - aby ją opuścić.

Uwagi: Prawe i lewe kółka muszą być regulowane równomiernie, tak aby wycieraczka pracowała równoległe do podłoża.



UWAGA: Podczas tych operacji należy zakładać rękawice chroniące przed potencjalnym kontaktem z krawędziami lub czubkami metalowych elementów.

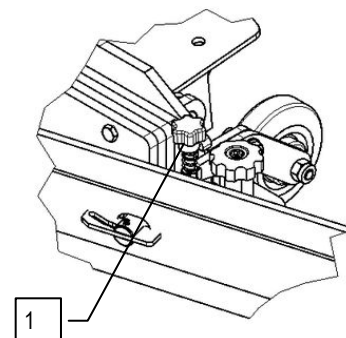

PRZYGOTOWANIE MASZYNY

26. MONTAŻ SZCZOTEK

W celu zamontowania szczotek korpusu podstawy należy wykonać następujące czynności:

1. Sprawdzić, czy korpus wycieraczki jest uniesiony nad ziemię
2. Obrócić kluczyk wyłącznika głównego w kierunku przeciwnym do ruchu wskazówek zegara do pozycji "0"
3. Załączyć hamulec postojowy umieszczony po lewej stronie maszyny
4. Wyjąć klucz z pulpitu sterowniczego



UWAGA: Podczas tej czynności należy się upewnić, czy w pobliżu szczotki nie znajdują się osoby lub przedmioty.

5. Obrócić gałki (1) w kierunku przeciwnym do ruchu wskazówek zegara
6. Za pomocą uchwytu (2) wyjąć prawą obudowę osłony przeciwbryzgowej
7. Przy podstawie w pozycji podniesionej, umieścić szczotki w gnieździe tarczy znajdującej się pod podstawą, obracając nimi do momentu, gdy trzy przyciski wsuną się w zagłębienia tarczy; obracać skokowo w taki sposób, aby przesunąć przycisk w kierunku sprężyny zaczepu, aż do uzyskania zablokowania. Na zdjęciu wskazano kierunek obrotu w celu zaczepienia prawej szczotki, natomiast w przypadku lewej szczotki należy obracać w przeciwnym kierunku.



UWAGA: Podczas tej czynności należy się upewnić, czy w pobliżu szczotki nie znajdują się osoby lub przedmioty.

UWAGA: Sprawdzić, czy szczotki są prawidłowo zaczepione. W przeciwnym razie maszyna może poruszać się w sposób beładny i niezaplanowany.

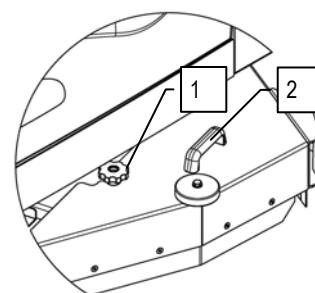

Zaleca się, aby codziennie zmieniać pozycję szczotek; prawą zakładać w miejsce lewej i na odwrót. Jeśli szczotki nie są nowe i mają zdeformowane włosie, lepiej zakładać je w tym samej pozycji (prawa szczotka po prawej stronie i lewa szczotka po lewej stronie), aby uniknąć sytuacji, w której odmierne nachylenie włosia spowoduje przeciążenie silnika szczotek i nadmierne drgania.



UWAGA: Aby uniknąć ciężkich obrażeń rąk, zalecane jest zakładanie rękawic ochronnych.

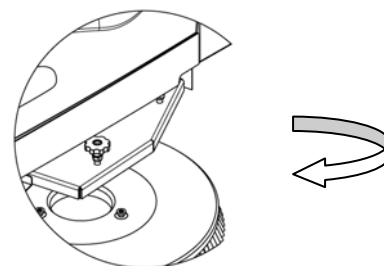

27. ZAPINANIE PASA BEZPIECZEŃSTWA

Maszyna jest wyposażona w biodrowe pasy bezpieczeństwa, umożliwiające przypięcie operatora w fotelu.

Aby zapiąć pas bezpieczeństwa, należy:

1. usiąść w fotelu kierowcy
2. chwycić luźną część (1) pasa bezpieczeństwa
3. przełożyć pas dookoła bioder
4. włożyć luźną część (1) do szczeliny w stałej części pasa (2)

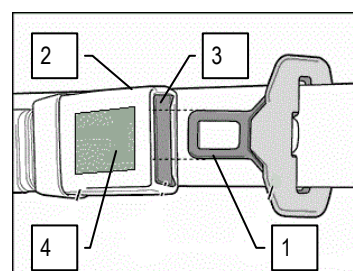

5. zwolnić pas, aby umożliwić jego zwinięcie

Aby odpiąć pas bezpieczeństwa, można wcisnąć przycisk (3) i wyjąć luźną część pasa (1) lub wcisnąć przycisk szybkiego odpinania (4)



PRZYGOTOWANIE MASZYNY

28. WŁĄCZANIE POMPY DETERGENTU

Przed rozpoczęciem pracy należy włączyć pompę detergentu, w następujący sposób:

1. Sprawdzić, czy główny wyłącznik znajduje się w położeniu "Off - 0"
2. Sprawdzić, czy złącze akumulatorów jest odłączone od złącza maszyny
3. Sprawdzić, czy hamulec postojowy jest prawidłowo załączony
4. Sprawdzić, czy zbiornik rekuperacyjny jest pusty, w przeciwnym wypadku opróżnić go
5. Sprawdzić, czy złącze (1) umieszczone pod zbiornikiem detergentu jest prawidłowo zamocowane

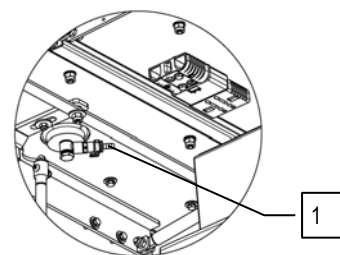

6. Odkręcić korek zbiornika z detergentem (2) i napełnić zbiornik odpowiednim produktem



UWAGA: Zawsze używać środka czyszczącego o ograniczonym powstawaniu piany. Aby uniknąć tworzenia się piany, przed rozpoczęciem pracy, należy wprowadzić do zbiornika rekuperacyjnego minimalną wymaganą ilość płynu zapobiegającego powstawaniu piany. Nie używać stężonych kwasów.

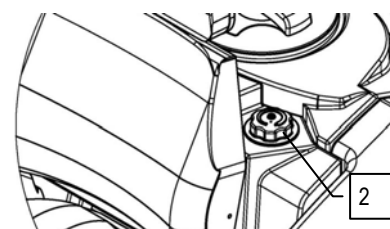

7. Zamknąć korek zbiornika detergentu
8. Sprawdzić, czy w zbiorniku roztworu jest czysta woda
9. Sprawdzić, czy zawór wody (3) jest całkowicie otwarty
10. Sprawdzić, czy bypass znajduje się w pozycji "system dozujący"
11. Podłączyć złącze akumulatorów do złącza maszyny
12. Zwolnić hamulec postojowy
13. Ustawić główny wyłącznik w pozycji "ON - I"

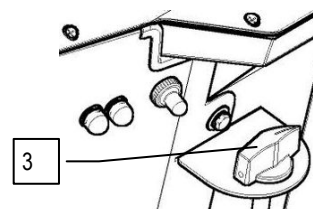

14. Obrócić gałkę (4) regulującą wypływ wody do pozycji maksymalnej
15. Obrócić gałkę (5) regulującą ilość detergentu do pozycji maksymalnej

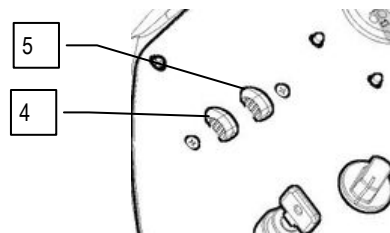

16. Sprawdzić, czy wybrano program roboczy (pozycja C).

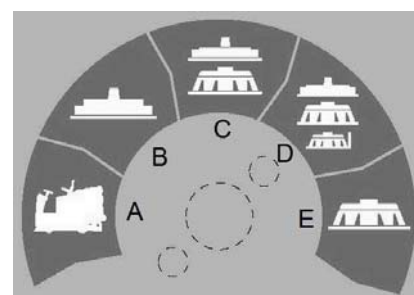

17. Lekko wcisnąć pedał przyspieszenia (8), aby uruchomić działanie podstawy oraz systemu dozującego
18. Odczekać chwilę, trzymając lekko wciśnięty pedał przyspieszenia (zazwyczaj 20 – 40 sekund), aby system mógł zadziałać
19. Następnie ustawić odpowiednie regulacje dla mycia

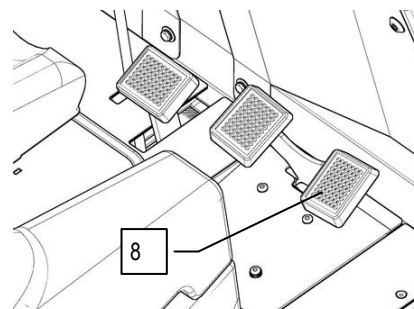

PRACA

29. PRACA

Przed przystąpieniem do pracy należy wykonać następujące czynności:

1. Sprawdzić, czy zbiornik rekuperacyjny jest pusty, w przeciwnym razie należy go całkowicie opróżnić
2. Sprawdzić, czy wyłącznik główny maszyny (3) znajduje się w położeniu "0"
3. Podłączyć złącze akumulatorów (1) do przyłącza instalacji elektrycznej (2)
4. Usiąść na miejscu sterowniczym

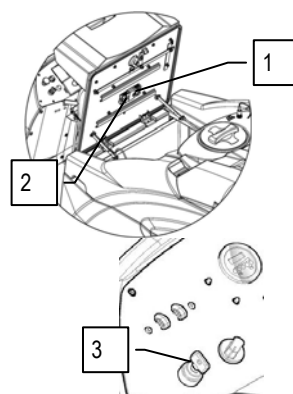

5. Sprawdzić, czy hamulec postojowy jest odblokowany (4).
6. Obrócić klucz wyłącznika głównego o jedną czwartą obrotu w kierunku zgodnym z ruchem wskazówek zegara (do pozycji 1). Na pulpicie sterowniczym pojawi się ekran pokazujący poziom naładowania akumulatorów
7. Wybrać żądany program roboczy za pomocą mechanizmu I-Drive:
 - A. Przejazd: przemieszczenie maszyny bez włączenia trybu roboczego
 - B. Suszenie: użycie tylko wycieraczki
 - C. Mycie / Suszenie: użycie zarówno szczotek jak i wycieraczki
 - D. Mycie z podstawą zewnętrzną / Osuszanie: użycie zarówno szczotek jak i wycieraczki
 - E. Tylko mycie: użycie tylko szczotek

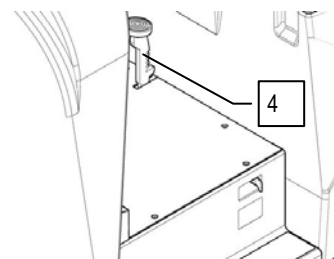

UWAGA! Po wybraniu programów "C – D – E" podstawa opuszcza się automatycznie, również bez wciskania pedału przyspieszania.

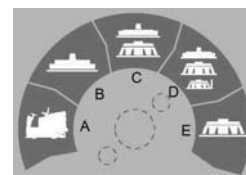

8. Wybrać prędkość roboczą za pomocą manipulatora (6) umieszczonego na pulpicie sterowniczym

Maszyna posiada funkcję wyboru trzech różnych prędkości roboczych za pomocą manipulatora (5) umieszczonego na tablicy sterowniczej, dostępne są trzy różne ustawienia:

- Step01:** prędkość maksymalna wynosi 3 km/h
- Step02:** prędkość maksymalna wynosi 4.7 km/h
- Step03:** prędkość maksymalna wynosi 6.7 km/h



UWAGA! Prędkość biegu wstecznego zostaje zmniejszona w stosunku do prędkości biegu do jazdy do przodu, w celu dostosowania się do obowiązujących norm dotyczących bezpieczeństwa pracy.

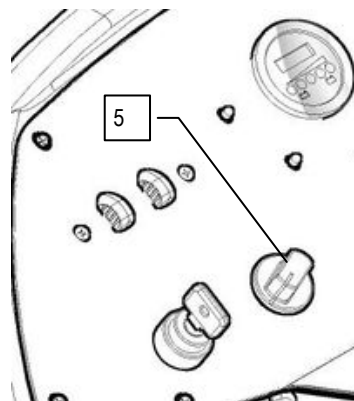

9. Wybrać nacisk wywierany na szczotki za pomocą manipulatora (6) umieszczonego na pulpicie sterowniczym

W tej maszynie można zwiększać nacisk na szczotki przy pomocy dźwieszki regulacyjnej (6). Dostępne są cztery różne ustawienia:

- Step01:** nacisk wywierany na podłoże wynosi 110 kg
- Step02:** nacisk wywierany na podłoże wynosi 130 kg
- Step03:** nacisk wywierany na podłoże wynosi 150 kg



UWAGA! Nacisk powinien być wybrany na podstawie rodzaju podłogi i stopnia zabrudzenia. Zwiększenie nacisku powoduje większe zużycie szczotek i większe zużycie energii (dokładniejsze informacje znajdują się w paragrafie "WYBÓR I UŻYTKOWANIE SZCZOTEK")

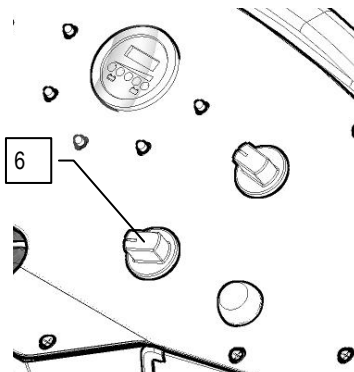

PRACA

10. Całkowicie obrócić dźwignię zaworu (7) w kierunku przeciwnym do ruchu wskazówek zegara, co otworzy przepływ wody. Nie należy przesuwając tej dźwigni w celu regulacji. W celu zapewnienia prawidłowego dozowania płynu na szczotkach, należy korzystać wyłącznie z gałek regulacyjnych, ustawiając odpowiednie ilości roztworu wody (8) i detergentu (9). Patrz paragraf "REGULACJA PRZEPIĘTYW DETERGENTU ZA POMOCĄ SYSTEMU FSS".

11. Po wciśnięciu pedału przyspieszania (10) maszyna zaczyna się przesuwac, wycieraczka opuszcza się automatycznie i silniki zasysania zaczynają pracować. Szczotki zaczynają się obracać równocześnie, a elektrozawór zaczyna funkcjonować.

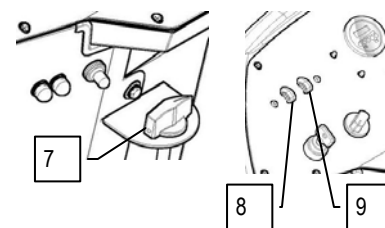

Na pierwszych kilku metrach sprawdzić, czy ilość roztworu jest wystarczająca i czy wycieraczka dokładnie osusza podłogę. Maszyna rozpocznie pracę z pełną wydajnością, aż do wyczerpania środka czyszczącego lub do momentu rozładowania akumulatorów.

Po zwolnieniu pedału jazdy przepływ detergentu zatrzymuje się, podstawa i wycieraczka unoszą się znad ziemi, silniki zasysania kontynuują pracę jeszcze przez około 25". Jeżeli pedał jazdy zostanie od razu ponownie wciśnięty, wszystkie parametry programu używane przed zatrzymaniem maszyny zostaną ponownie aktywowane.

Maszyna jest wyposażona w dwa reflektory przednie, wspomagające pracę w słabo oświetlonych miejscach, które włączają się po obroceniu głównego włącznika maszyny do pozycji "1".

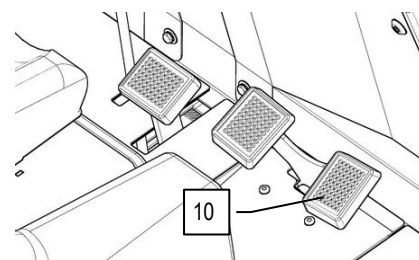

30. POZIOM OLEJU HAMULCOWEGO

Jeżeli podczas użytkowania maszyny zaświeci się czerwona lampka (1), oznacza to, że ilość oleju hamulcowego spadła do poziomu krytycznego. Aby układ hamulcowy pracował prawidłowo, należy natychmiast skontaktować się z wyspecjalizowanym technikiem.

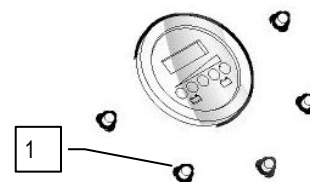

31. USTERKA KARTY CHOPPER

Jeżeli podczas użytkowania maszyny zaświeci się czerwona lampka (2), oznacza to, że wystąpiła nieprawidłowość karty sterowania napędem maszyny. Należy natychmiast zatrzymać maszynę i skontaktować się z wyspecjalizowanym technikiem.

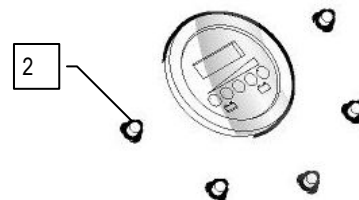

32. PUSTY ZBIORNIK ROZTWORU

Jeżeli podczas użytkowania maszyny zaświeci się czerwona lampka (3), oznacza to, że poziom w zbiorniku roztworu jest zbyt niski, aby maszyna mogła prawidłowo funkcjonować. W takim przypadku należy podnieść korpus wycieraczki i zaprowadzić maszynę do strefy opróżniania zbiornika rekuperacyjnego. Następnie opróżnić zbiornik rekuperacyjny przez odpowiednią rurę odprowadzającą. Napelnić zbiornik roztworu przez otwór wlewowy lub użyć opcjonalnego zestawu do szybkiego napełniania.

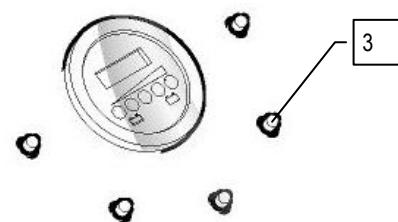

33. PRZECIĄŻENIE SILNIKA PODSTAWY

Jeżeli podczas użytkowania maszyny zaświeci się czerwona lampka (4), oznacza to, że przekroczono dozwolony poziom przeciążenia silnika szczotek. Silnik zatrzyma się po kilku sekundach. Aby ponownie uruchomić silnik, należy wyłączyć i włączyć zasilanie, obracając klucz wyłącznika głównego. Jeżeli silnik się ponownie zatrzymuje należy sprawdzić przyczynę przeciążenia, aby nie uszkodzić silnika. Sprawdzić, czy po zmniejszeniu nacisku wywieranego na szczotki problem nadal występuje. W takim wypadku skontaktować się z wyspecjalizowanym technikiem.

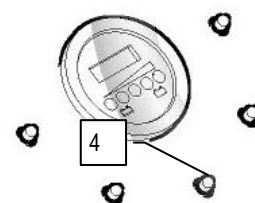

34. PRZEMIESZCZANIE KORPUSU PODSTAWY

W maszynie jest możliwość przesunięcia korpusu podstawy w kierunku prawego boku maszyny. Wystarczy obrócić przełącznik i-drive do pozycji "D". Aby przesunąć podstawę na początkową pozycję, obrócić przełącznik i-drive do położenia "C".

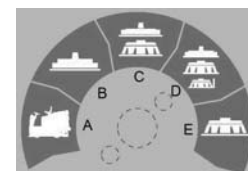

KONIEC PRACY

35. ZAKOŃCZENIE PRACY

Po zakończeniu pracy i przed wykonaniem jakiegokolwiek konserwacji należy wykonać następujące czynności:

1. Ustawić gałkę (1) regulującą wypływ wody w pozycji zero
2. Ustawić gałkę (2) regulującą zawartość detergentu w pozycji zero
3. Obrócić przełącznik I-DRIVE do pozycji "Przejazd". Zarówno podstawa jak i wycieraczka unoszą się po kilku sekundach zostaje wyłączony silnik zasysania.
4. Zaprowadzić maszynę do miejsca odprowadzania wody
5. Wyłączyć maszynę, obracając klucz o 1/4 obrotu w kierunku przeciwnym do ruchu wskazówek zegara (do pozycji "0") i wyjąć klucz
6. Załączyć hamulec postojowy
7. Podnieść podporę fotela i wyjąć złącze instalacji elektrycznej ze złącza akumulatorów

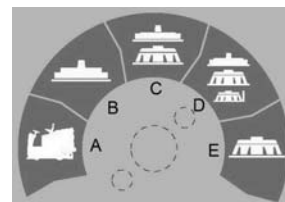
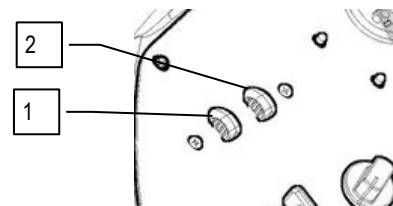

UWAGA: Przed wykonaniem jakichkolwiek czynności konserwacyjnych, wyjąć kluczyki z tablicy sterowniczej i odłączyć złącze akumulatorów

8. Odłączyć rurę spustową zbiornika rekuperacyjnego (1) od odpowiedniego uchwyty, odkręcić korek spustowy i opróżnić zbiornik rekuperacyjny
9. Odłączyć rurę spustową zbiornika roztworu (2) od odpowiedniego uchwyty, odkręcić korek spustowy i opróżnić zbiornik roztworu
10. Wyjąć rurę ssącą z wlotu wycieraczki

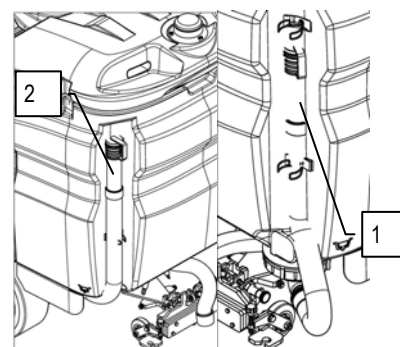

UWAGA: Czynność ta musi być wykonywana w rękawicach, aby chronić ręce przed kontaktem z niebezpiecznymi roztworami.

11. Usunąć kolki (3) blokujące obrót wycieraczki; aby ją odłączyć, wystarczy pociągnąć gałkę do zewnątrz maszyny i obrócić ją przeciwnie do ruchu wskazówek zegara
12. Wyjąć blokadę obracania wycieraczki (4), aby ją odłączyć, wystarczy ją podnieść
13. Obrócić korpus wycieraczki zgodnie z ruchem wskazówek zegara i zablokować ją przy pomocy kolka (5)
14. Dokładnie oczyścić strumieniem wody zarówno korpus wycieraczki, jak i gumy

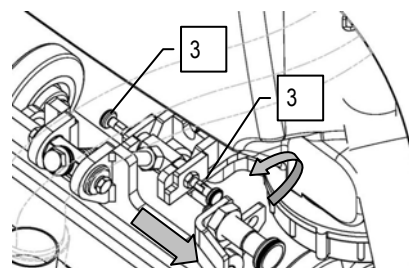

15. Po oczyszczeniu wycieraczki i gum należy zamontować wycieraczkę, obracając ją w kierunku przeciwnym do ruchu wskazówek zegara do pozycji początkowej. Należy zwrócić uwagę, aby blokada obrotu wycieraczki (4) powróciła do swojej normalnej pozycji
16. Podłączyć złącze instalacji elektrycznej do złącza akumulatorów, opuścić siedzisko fotela do pozycji roboczej
17. Wyłączyć maszynę, obracając klucz o 1/4 obrotu zgodnie z ruchem wskazówek zegara (do pozycji "1") i wyjąć klucz.
18. Zwolnić hamulec postojowy.
19. Zaparkować maszynę w pomieszczeniu zamkniętym, w którym maszyna nie wyrządzi żadnych szkód osobom lub rzeczom oraz zabezpieczonym przed przypadkowym spadaniem przedmiotów.

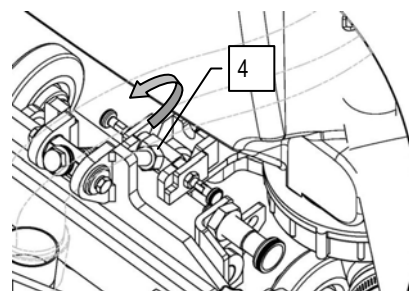

20. Załączyć hamulec postojowy
21. Obrócić wyłącznik kluczykowy o jedną czwartą obrotu przeciwnie do ruchu wskazówek zegara (do pozycji "0") i wyjąć kluczyk
22. Podnieść siedzisko fotela i wyjąć złącze instalacji elektrycznej ze złącza akumulatorów

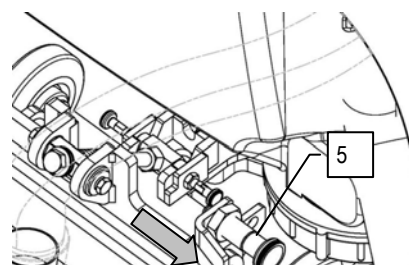

UWAGA: Nie pozostawiać maszyny bez opieki bez uprzedniego wyjęcia klucza z wyłącznika i załączenia hamulca postojowego. Ponadto nie zostawiać maszyny w miejscach ogólnodostępnych lub na nachylonej nawierzchni.

KONSERWACJA CODZIENNA

WSZYSTKIE CZYNNOŚCI KONSERWACYJNE NALEŻY WYKONYWAĆ W ODPOWIEDNIEJ

36. CZYSZCZENIE FILTRA SILNIKA ZASYSANIA

1. Sprawdzić, czy zbiornik rekuperacyjny jest pusty, w przeciwnym wypadku opróżnić go
2. Upewnić się, czy hamulec postojowy jest załączony, w przeciwnym razie załączyć
3. Obrócić klucz wyłącznika głównego (1) o jedną czwartą obrotu w kierunku zgodnym z ruchem wskazówek zegara (do pozycji 1). Na panelu sterowania włączy się zielona lampka dająca zgodę na obrócenie pokrywy instalacji zasysania
4. Po przesunięciu w górę wyłącznika (2) pokrywa instalacji zasysania zaczyna się otwierać; należy ją otworzyć do maksymalnej pozycji.
5. Obrócić wyłącznik kluczykowy o jedną czwartą obrotu przeciwnie do ruchu wskazówek zegara (do pozycji "0") i wyjąć kluczyk
6. Odlączyć złącze akumulatorów od złącza maszyny
7. Wyjąć osłonę filtra zasysania (3), obracając ją w kierunku zgodnym z ruchem wskazówek zegara
8. Wyjąć opaskę z wyzwalaczem (4)
9. Wyjąć filtr zasysania (5) z gniazda
10. Oczyszczyć ścianki i dno filtra strumieniem wody
11. Wykonać czynności od punktu 8 do punktu 11 również dla drugiego filtra drugiego silnika zasysania
12. Ponownie wszystko zamontować

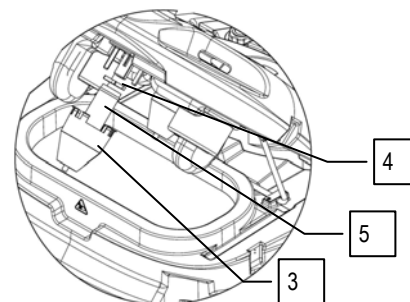
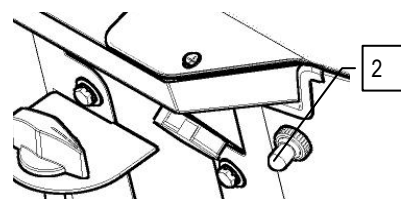
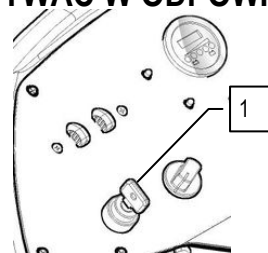

UWAGA: Czynności te muszą być wykonywane w rękawicach, aby chronić ręce przed kontaktem z niebezpiecznymi roztworami.



UWAGA: Przed przystąpieniem do jakiegokolwiek czynności konserwacyjnej wyjąć klucze z tablicy i odłączyć złącze akumulatorów (w wersjach z akumulatorem) lub złącze generatora (w wersjach z silnikiem endotermicznym).

37. CZYSZCZENIE ZBIORNIKA REKUPERACYJNEGO

1. Odlączyć złącze akumulatorów od złącza maszyny
2. Włożyć kluczyk do głównego wyłącznika i obrócić go o jedną czwartą obrotu zgodnie z ruchem wskazówek zegara (do pozycji "1")
3. Nacisnąć uchwyt (1) odłączania fotela, przesunąć go do przodu, do oporu
4. Obrócić siedzisko fotela do oporu
5. Po przesunięciu w górę wyłącznika (2) pokrywa instalacji zasysania zaczyna się otwierać; należy ją otworzyć do maksymalnej pozycji.
6. Po przesunięciu w dół wyłącznika (2) zbiornik rekuperacyjny zaczyna się obracać, otworzyć go do pozycji końcowej.
7. Obrócić wyłącznik kluczykowy o jedną czwartą obrotu przeciwnie do ruchu wskazówek zegara (do pozycji "0") i wyjąć kluczyk. Odlączyć złącze akumulatorów od złącza maszyny .
8. Sprawdzić, czy rura spustowa zbiornika rekuperacyjnego (3) jest dobrze zamocowana do maszyny oraz sprawdzić, czy korek jest zamknięty
9. Odkręcić korek spustowy (4) zbiornika rekuperacyjnego umieszczonego w tylnej części maszyny
10. Umyć i oplukać zbiornik rekuperacyjny
11. Umyć i oplukać część zbiornika rekuperacyjnego w pobliżu pływaka (5) poziomu "ZBIORNIK REKUPERACYJNY PUSTY"
12. Ponownie wszystko zamontować

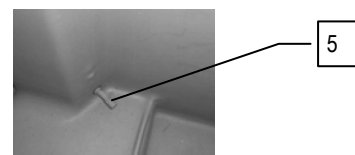
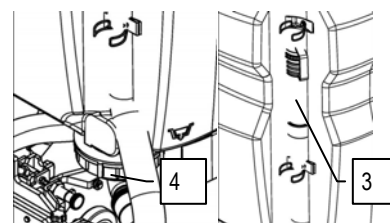
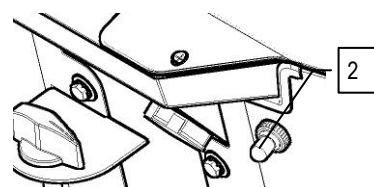
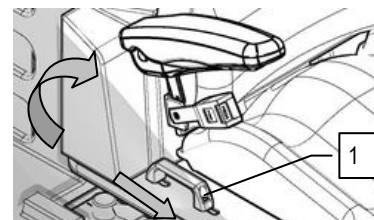

UWAGA: Czynności te muszą być wykonywane w rękawicach, aby chronić ręce przed kontaktem z niebezpiecznymi roztworami.

KONSERWACJA CODZIENNA

38. CZYSZCZENIE WYCIERACZKI

Dokładne czyszczenie całego zespołu zasysania zapewnia lepsze osuszenie i oczyszczenie podłogi oraz dłuższą żywotność silnika zasysania. W celu oczyszczenia, wykonać następujące czynności:

1. Upewnić się, czy hamulec postojowy jest załączony, w przeciwnym razie załączyć
2. Sprawdzić, czy złącze instalacji elektrycznej jest odłączone od złącza akumulatorów; w przeciwnym razie odłączyć
3. Sprawdzić, czy główny wyłącznik znajduje się w położeniu "0", w przeciwnym razie ustawić go w położeniu "0"
4. Odczepić wycieraczkę, poluzowując gałki (1)
5. Dokładnie oczyścić strumieniem wody zarówno korpus wycieraczki, jak i gumy oraz sprawdzić, czy żadne zanieczyszczenia nie pozostały w komorze ssącej wycieraczki

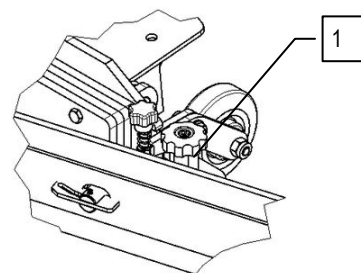

UWAGA: Czynność ta musi być wykonywana w rękawicach, aby chronić ręce przed kontaktem z niebezpiecznymi roztworami.

Jeżeli przednia guma wycieraczki jest zużyta, to nie zasysa prawidłowo i dlatego maszyna nie osusza dokładnie podłogi; w takim przypadku należy wymienić gumę (patrz paragraf WYMIANA PRZEDNIEJ GUMY WYCIERACZKI). Jeżeli tylna guma wycieraczki jest zużyta, to nie zasysa prawidłowo i dlatego maszyna nie osusza dokładnie podłogi; w takim przypadku należy wymienić gumę (patrz paragraf WYMIANA TYLNEJ GUMY WYCIERACZKI).

Po oczyszczeniu zamontować wycieraczkę na wsporniku:

1. Włożyć prawy trzpień wycieraczki do prawej szczeliny podpory, zamocować go przy pomocy pokrętła (1).
2. Włożyć lewy trzpień wycieraczki do lewej szczeliny podpory i zamocować go przy pomocy pokrętła (2).
3. Włożyć rurę wycieraczki do odpowiedniego uchwyty.



UWAGA: Czynności te muszą być wykonywane w rękawicach, aby chronić ręce przed kontaktem z niebezpiecznymi roztworami.

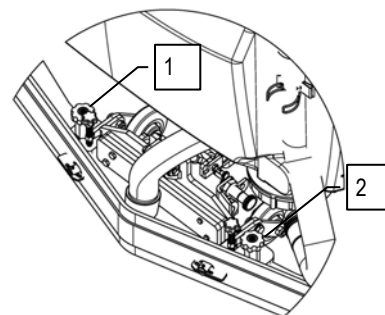

39. CZYSZCZENIE FILTRA ZBIORNIKA ROZTWORU

Dokładne czyszczenie filtra roztworu detergentu – wody gwarantuje lepszą wydajność roboczą. W celu oczyszczenia, wykonać następujące czynności:

1. Upewnić się, czy hamulec postojowy jest załączony, w przeciwnym razie załączyć
2. Sprawdzić, czy złącze instalacji elektrycznej jest odłączone od złącza akumulatorów; w przeciwnym razie odłączyć
3. Sprawdzić, czy główny wyłącznik znajduje się w położeniu "0", w przeciwnym razie ustawić go w położeniu "0"
4. Odkręcić korek wlewowy (1)



UWAGA: Przed wykonaniem jakichkolwiek czynności konserwacyjnych, wyjąć kluczyki z tablicy sterowniczej i odłączyć złącze akumulatorów

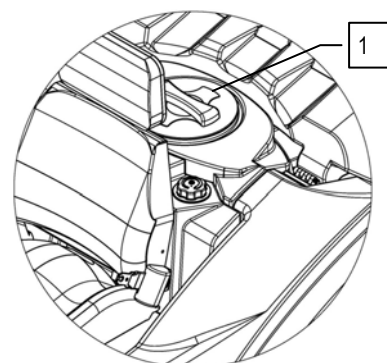

5. Odłączyć rurę odprowadzającą czystą wodę od odpowiedniego uchwyty umieszczonego w tylnej części maszyny, odkręcić korek i opróżnić zbiornik.
6. Zamknąć zawór wody.
7. Odkręcić korek filtra (2) umieszczony w przedniej części maszyny.
8. Wyjąć wewnętrzny wkład z filtra i przepłukać całość dokładnie bieżącą wodą.
9. Ponownie wszystko zamontować.



UWAGA: Czynności te muszą być wykonywane w rękawicach, aby chronić ręce przed kontaktem z niebezpiecznymi roztworami.

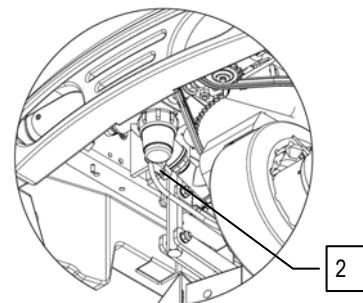

KONSERWACJA COTYGODNIOWA

40. CZYSZCZENIE TUBY SSĄCEJ

W przypadku niewystarczającego odsysania należy sprawdzać, czy rura ssąca nie jest zatkana. Ewentualnie oczyścić ją za pomocą strumienia wody, wykonując następujące czynności:

1. Sprawdzić, czy zbiornik rekuperacyjny jest pusty, w przeciwnym wypadku opróżnić go.
2. Upewnić się, czy hamulec postojowy jest załączony, w przeciwnym razie załączyć
3. Wyjąć rurę ssącą z wlotu (1) wycieraczki

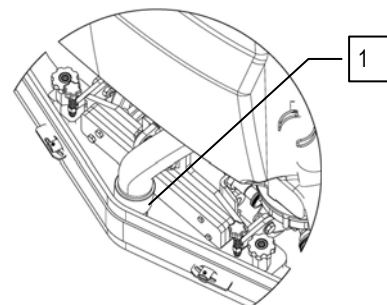

UWAGA: Czynność ta musi być wykonywana w rękawicach chroniących przed kontaktem z niebezpiecznymi materiałami i roztworami.

4. Nacisnąć uchwyt (2) odłączania fotela, przesunąć go do przodu, do oporu
5. Obrócić siedzisko fotela do oporu



6. Obrócić klucz wyłącznika głównego o jedną czwartą obrotu w kierunku zgodnym z ruchem wskazówek zegara (do pozycji 1).
7. Po przesunięciu w górę wyłącznika (3) pokrywa instalacji zasysania zaczyna się otwierać; należy ją otworzyć do maksymalnej pozycji.
8. Po przesunięciu w dół wyłącznika (3) zbiornik rekuperacyjny zaczyna się obracać, otworzyć go do pozycji końcowej.
9. Obrócić wyłącznik kluczykowy o jedną czwartą obrotu przeciwnie do ruchu wskazówek zegara (do pozycji "0") i wyjąć kluczyk. Odłączyć złącze akumulatorów od złącza maszyny.

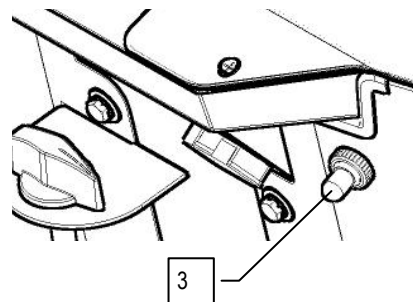

UWAGA: Przed wykonaniem jakichkolwiek czynności konserwacyjnych, wyjąć kluczyki z tablicy sterowniczej i odłączyć złącze akumulatorów

10. Oczyścić pod strumieniem bieżącej wody wprowadzonej do rurki (4)
11. Ponownie wszystko zamontować

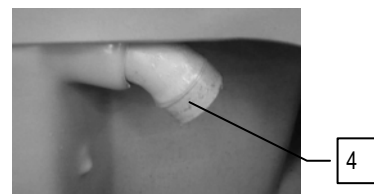

41. CZYSZCZENIE ZBIORNIKA ROZTWORU

W celu oczyszczenia, wykonać następujące czynności:

1. Upewnić się, czy hamulec postojowy jest załączony, w przeciwnym razie załączyć
2. Sprawdzić, czy złącze instalacji elektrycznej jest odłączone od złącza akumulatorów; w przeciwnym razie odłączyć
3. Sprawdzić, czy główny wyłącznik znajduje się w położeniu "0", w przeciwnym razie ustawić go w położeniu "0"
4. Sprawdzić, czy zbiornik roztworu jest pusty, w przeciwnym wypadku opróżnić go



UWAGA: Przed wykonaniem jakichkolwiek czynności konserwacyjnych, wyjąć kluczyki z tablicy sterowniczej i odłączyć złącze akumulatorów

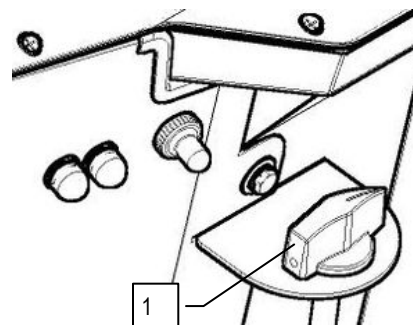

KONSERWACJA COTYGODNIOWA

5. Zamknąć zawór wody (1)
6. Wyjąć rurę spustową zbiornika roztworu (2), umieszczonego w tylnej części maszyny
7. Odkręcić korek rury spustowej zbiornika roztworu

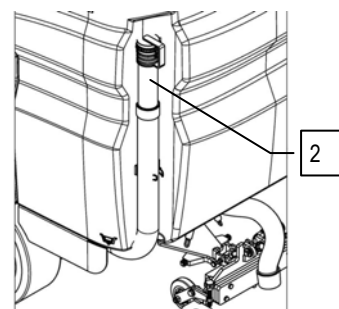

1. Odkręcić korek wlewowy (3) zbiornika roztworu umieszczony za fotelem operatora
2. Oczyszczyć wnętrze zbiornika roztworu strumieniem wody
3. Ponownie wszystko zamontować

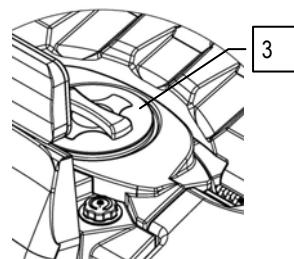

UWAGA: Czynności te muszą być wykonywane w rękawicach, aby chronić ręce przed kontaktem z niebezpiecznymi roztworami.

42. CZYSZCZENIE ZBIORNIKA DETERGENTU

W celu oczyszczenia, wykonać następujące czynności:

1. Upewnić się, czy hamulec postojowy jest załączony, w przeciwnym razie załączyć
2. Sprawdzić, czy złącze instalacji elektrycznej jest odłączone od złącza akumulatorów; w przeciwnym razie odłączyć
3. Sprawdzić, czy główny wyłącznik znajduje się w położeniu "0", w przeciwnym razie ustawić go w położeniu "0"



UWAGA: Przed wykonaniem jakichkolwiek czynności konserwacyjnych, wyjąć kluczyki z tablicy sterowniczej i odłączyć złącze akumulatorów

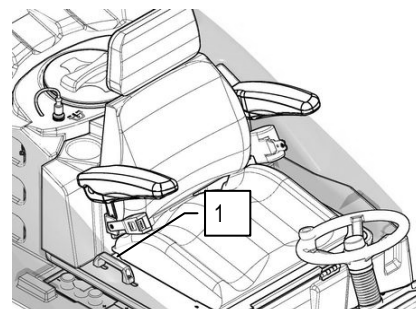

4. Przy pomocy uchwytu (1) podnieść siedzisko fotela
5. Odłączyć szybkozłączkę (2) umieszczoną pod osłoną fotela
6. Przy pomocy odpowiednich narzędzi odkręcić śruby (3) mocujące zbiornik detergentu do podpory fotela
7. Wyjąć zbiornik detergentu z podpory fotela
8. Odkręcić korek pływakowy (4) i opróżnić zbiornik do pustego pojemnika



UWAGA: Pojemnik musi być pusty lub zawierać ten sam rodzaj detergentu, aby uniknąć niebezpiecznych reakcji chemicznych

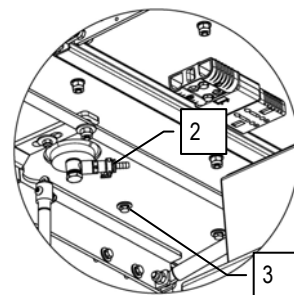

9. Oczyszczyć wnętrze zbiornika roztworu strumieniem wody
10. Ponownie wszystko zamontować



UWAGA: Czynności te muszą być wykonywane w rękawicach, aby chronić ręce przed kontaktem z niebezpiecznymi roztworami.

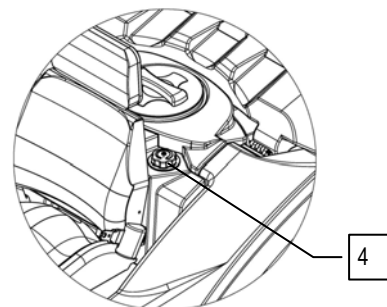

KONSERWACJA COTYGODNIOWA

43. CZYSZCZENIE SZCZOTEK

W celu oczyszczenia, wykonać następujące czynności:

1. Upewnić się, czy hamulec postojowy jest załączony, w przeciwnym razie załączyć
2. Sprawdzić, czy złącze instalacji elektrycznej jest odłączone od złącza akumulatorów; w przeciwnym razie odłączyć
3. Sprawdzić, czy główny wyłącznik znajduje się w położeniu "0", w przeciwnym razie ustawić go w położeniu "0"



UWAGA: Przed wykonaniem jakichkolwiek czynności konserwacyjnych, wyjąć kluczyki z tablicy sterowniczej i odłączyć złącze akumulatorów

4. Obrócić gałki (1) w kierunku przeciwnym do ruchu wskazówek zegara
5. Za pomocą uchwytu (2) wyjąć prawą obudowę osłony przeciwbryzgowej



UWAGA: Czynność ta musi być wykonywana w rękawicach chroniących przed kontaktem z niebezpiecznymi materiałami i roztworami.

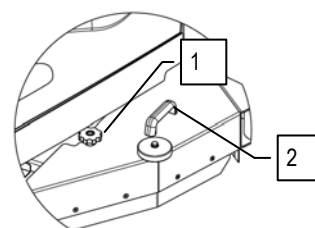

6. Obrócić szczotkę w kierunku przeciwnym do ruchu wskazówek zegara, tak aby wysunęła się z gniazda tarczy przytrzymującej szczotki, jak pokazano na rysunku. Na zdjęciu wskazano kierunek obrotu w celu zaczepienia prawej szczotki, natomiast w przypadku lewej szczotki należy obracać w przeciwnym kierunku.

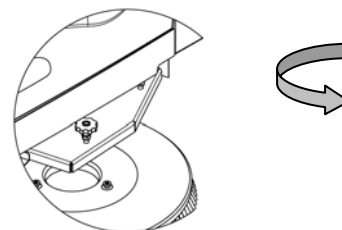

Zaleca się, aby codziennie zmieniać pozycję szczotek; prawą zakładać w miejsce lewej i na odwrót. Jeśli szczotki nie są nowe i mają zdeformowane włosie, lepiej zakładać je w tym samej pozycji (prawa szczotka po prawej stronie i lewa szczotka po lewej stronie), aby uniknąć sytuacji, w której odmienne nachylenie włosa spowoduje przeciążenie silnika szczotek i nadmierne drgania.

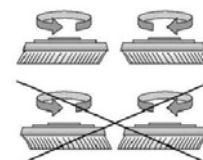

KONSERWACJA NADZWYCZAJNA

44. WYMIANA PRZEDNIEJ GUMY WYCIERACZKI

Jeżeli przednia guma wycieraczki jest zużyta to nie zasysa prawidłowo i dlatego maszyna nie osusza dokładnie podłogi. W takim przypadku należy ją wymienić w następujący sposób:

1. Upewnić się, czy hamulec postojowy jest załączony, w przeciwnym razie załączyć
2. Sprawdzić, czy złącze instalacji elektrycznej jest odłączone od złącza akumulatorów; w przeciwnym razie odłączyć
3. Sprawdzić, czy główny wyłącznik znajduje się w położeniu "0", w przeciwnym razie ustawić go w położeniu "0"



UWAGA: Przed wykonaniem jakichkolwiek czynności konserwacyjnych, wyjąć kluczyki z tablicy sterowniczej i odłączyć złącze akumulatorów

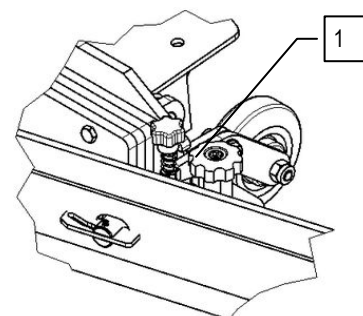

4. Odczepić wycieraczkę, poluzowując gałki (1)
5. Przy pomocy odpowiednich narzędzi odkręcić śruby (2) blokujące płytkę dociskającą gumę
6. Wyjąć płytkę (3) oraz gumę, aby ją wymienić
7. W celu zamontowania gumy, postępować w odwrotny sposób



UWAGA: Czynności te muszą być wykonywane w rękawicach, aby chronić ręce przed kontaktem z niebezpiecznymi roztworami.

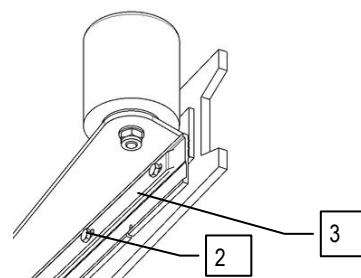

45. WYMIANA TYLNEJ GUMY WYCIERACZKI

Jeżeli tylna guma wycieraczki jest zużyta i nie osusza prawidłowo, można zmienić krawędź osuszającą, korzystając z jednej z 4 krawędzi gumy.

Czynność tę można wykonywać przy zdemontowanej wycieraczkze zgodnie z poniższą procedurą:

1. Upewnić się, czy hamulec postojowy jest załączony, w przeciwnym razie załączyć
2. Sprawdzić, czy złącze instalacji elektrycznej jest odłączone od złącza akumulatorów; w przeciwnym razie odłączyć
3. Sprawdzić, czy główny wyłącznik znajduje się w położeniu "0", w przeciwnym razie ustawić go w położeniu "0"



UWAGA: Przed wykonaniem jakichkolwiek czynności konserwacyjnych, wyjąć kluczyki z tablicy sterowniczej i odłączyć złącze akumulatorów

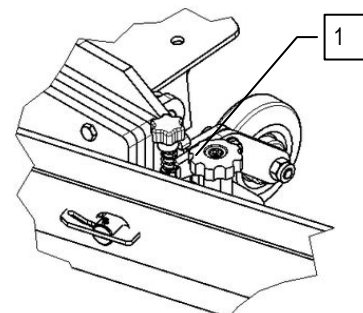

4. Odczepić wycieraczkę, poluzowując gałki (1)
5. Obrócić płytki blokujące (2)
6. Wyjąć płytkę (3) oraz gumę, aby ją obrócić lub wymienić
7. W celu zamontowania gumy, postępować w odwrotny sposób
8. Wyregulować wysokość wycieraczki w zależności od gumy (patrz "REGULACJA WYSOKOŚCI WSPORNIKA WYCIERACZKI")



UWAGA: Czynności te muszą być wykonywane w rękawicach, aby chronić ręce przed kontaktem z niebezpiecznymi roztworami.

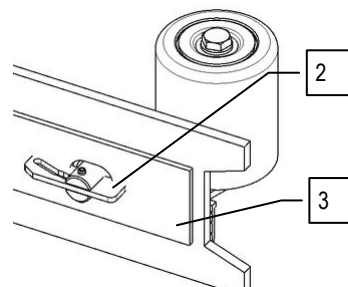

46. WYMIANA TYLNEJ GUMY PRZECIWBRYZGOWEJ BOCZNEJ OSŁONY PODSTAWY

Jeżeli tylna guma przeciwbryzgowa bocznej osłony podstawy jest zużyta, nie będzie prawidłowo zgarniać wody w kierunku wycieraczki. Można zamienić krawędź zbierającą na jeden z 4 brzegów gumy. Czynność tę można wykonywać przy zdemontowanej osłonie podstawy zgodnie z poniższą procedurą:

1. Upewnić się, czy hamulec postojowy jest załączony, w przeciwnym razie załączyć
2. Sprawdzić, czy złącze instalacji elektrycznej jest odłączone od złącza akumulatorów; w przeciwnym razie odłączyć
3. Sprawdzić, czy główny wyłącznik znajduje się w położeniu "0", w przeciwnym razie ustawić go w położeniu "0"

KONSERWACJA NADZWYCZAJNA

4. Obrócić gałki (1) w kierunku przeciwnym do ruchu wskazówek zegara
5. Za pomocą uchwytu (2) wyjąć prawą obudowę osłony przeciwbryzgowej



UWAGA: Czynność ta musi być wykonywana w rękawicach chroniących przed kontaktem z niebezpiecznymi materiałami i roztworami.

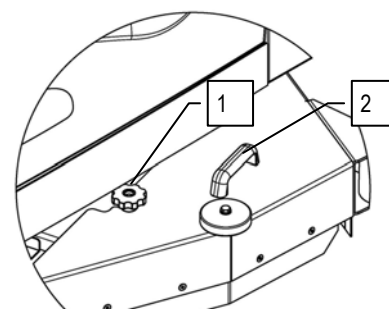

6. Przy pomocy odpowiednich narzędzi usunąć płytkę dociskającą gumę (3) w bocznej osłonie, odkręcając śruby (4), które mocują ją do podpory osłony przeciwbryzgowej.
7. Obrócić lub wyjąć boczną gumę (5) w celu jej wymiany
8. W celu zamontowania gumy, postępować w odwrotny sposób
9. Ustawić prawidłową wysokość gumy przeciwbryzgowej (patrz "REGULACJA WYSOKOŚCI BOCZNEJ OSŁONY PRZECIWBRYZGOWEJ")



UWAGA: Na poniższych rysunkach pokazano prawą boczną osłonę przeciwbryzgową. Należy wykonać te same czynności dla lewej osłony

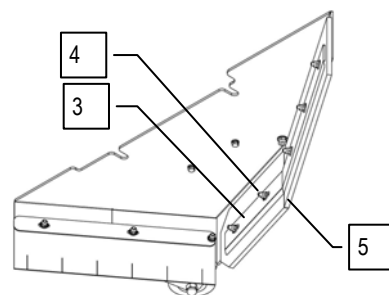

47. WYMIANA PRZEDNIEJ GUMY PRZECIWBRYZGOWEJ BOCZNEJ OSŁONY PODSTAWY

Jeżeli przednia guma przeciwbryzgowa bocznej osłony podstawy jest zużyta, nie będzie prawidłowo zgarniać wody w kierunku wycieraczki. Można zamienić krawędź zbierającą na jeden z 4 brzegów gumy. Czynność tę można wykonywać przy zdemontowanej osłonie podstawy zgodnie z poniższą procedurą:

1. Upewnić się, czy hamulec postojowy jest załączony, w przeciwnym razie załączyć
2. Sprawdzić, czy złącze instalacji elektrycznej jest odłączone od złącza akumulatorów; w przeciwnym razie odłączyć
3. Sprawdzić, czy główny wyłącznik znajduje się w położeniu "0", w przeciwnym razie ustawić go w położeniu "0"

4. Obrócić gałki (1) w kierunku przeciwnym do ruchu wskazówek zegara
5. Za pomocą uchwytu (2) wyjąć prawą obudowę osłony przeciwbryzgowej



UWAGA: Czynność ta musi być wykonywana w rękawicach chroniących przed kontaktem z niebezpiecznymi materiałami i roztworami.

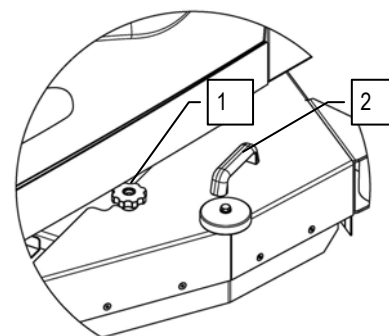

6. Przy pomocy odpowiednich narzędzi usunąć płytkę dociskającą gumę (3), odkręcając śruby (4), które mocują ją do podpory osłony przeciwbryzgowej.
7. Obrócić lub wyjąć boczną gumę (5) w celu jej wymiany
8. W celu zamontowania gumy, postępować w odwrotny sposób
9. Ustawić prawidłową wysokość gumy przeciwbryzgowej (patrz "REGULACJA WYSOKOŚCI BOCZNEJ OSŁONY PRZECIWBRYZGOWEJ")



UWAGA: Na poniższych rysunkach pokazano prawą boczną osłonę przeciwbryzgową. Należy wykonać te same czynności dla lewej osłony

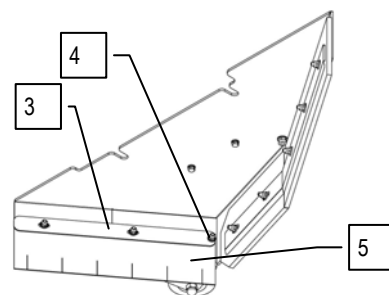

KONSERWACJA NADZWYCZAJNA

48. REGULACJA WYSOKOŚCI BOCZNEJ OSŁONY PRZECIWBRYZGOWEJ

Jeżeli gumy przeciwbryzgowe bocznej osłony podstawy nie są prawidłowo ustawione względem podłoża, nie zapewniają prawidłowego zgarniania wody w kierunku wycieraczki. W takiej sytuacji należy wyregulować wysokość gum osłon przeciwbryzgowych. Czynność tę można wykonywać przy podstawie w pozycji roboczej zgodnie z poniższą procedurą:

1. Upewnić się, czy hamulec postojowy jest załączony, w przeciwnym razie załączyć
2. Sprawdzić, czy złącze instalacji elektrycznej jest odłączone od złącza akumulatorów; w przeciwnym razie odłączyć
3. Sprawdzić, czy główny wyłącznik znajduje się w położeniu "0", w przeciwnym razie ustawić go w położeniu "0"
4. Przy pomocy odpowiednich narzędzi obrócić nakrętki (1) na korpusie podstawy zgodnie z ruchem wskazówek zegara



UWAGA: Po obróceniu nakrętek (1) zgodnie z ruchem wskazówek zegara boczne osłony przeciwbryzgowe opuszczają się, natomiast po obróceniu nakrętek (1) w kierunku przeciwnym do ruchu wskazówek zegara podniosą się.

5. Włożyć boczną osłonę przeciwbryzgową
6. Dokręcić gałki (2), aby zamocować boczną osłonę do korpusu podstawy
7. Sprawdzić, czy tylna guma przeciwbryzgowa (3) równomiernie opiera się na posadzce, w przeciwnym razie wyjąć gałki (2) i osłonę przeciwbryzgową i wyregulować nakrętki (1)

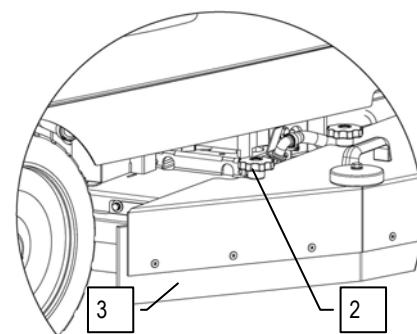
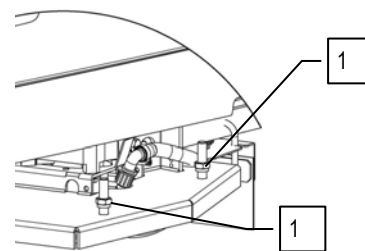

49. MYCIE INSTALACJI DOZUJĄCEJ

W przypadku gdy maszyna nie będzie używana przez dłuższy czas (ponad 48 godzin) zaleca się umycie układu dozującego. Aby to zrobić:

1. Sprawdzić, czy korpus wycieraczki znajduje się w pozycji spoczynkowej (podniesiony nad ziemią)
2. Upewnić się, czy hamulec postojowy jest załączony, w przeciwnym razie załączyć
3. Sprawdzić, czy złącze instalacji elektrycznej jest odłączone od złącza akumulatorów; w przeciwnym razie odłączyć
4. Sprawdzić, czy główny wyłącznik znajduje się w położeniu "0", w przeciwnym razie ustawić go w położeniu "0"

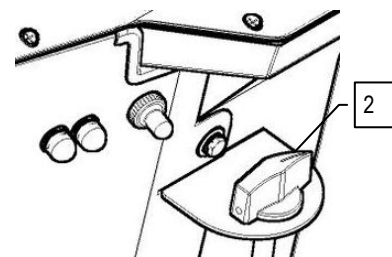
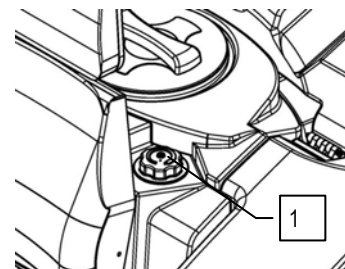

5. Odkręcić korek zbiornika z detergentem (1) i napelnić zbiornik czystą wodą
6. Zamknąć korek zbiornika detergentu
7. Sprawdzić, czy w zbiorniku roztworu jest czysta woda

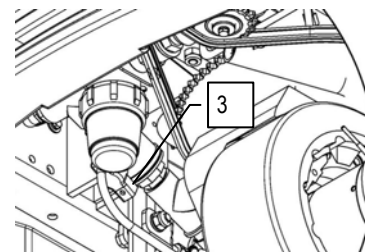

8. Sprawdzić, czy zawór wody (2) jest całkowicie otwarty
9. Sprawdzić, czy zawór bypass (3) znajduje się w pozycji "system dozujący"

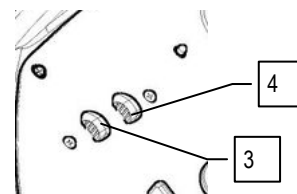

10. Obrócić gałkę (3) regulującą wpływ wody do pozycji maksymalnej
11. Obrócić gałkę (4) regulującą ilość detergentu do pozycji maksymalnej

KONSERWACJA NADZWYCZAJNA

12. Podłączyć złącze akumulatorów do złącza maszyny
13. Obrócić klucz wyłącznika głównego o jedną czwartą obrotu w kierunku zgodnym z ruchem wskazówek zegara (do pozycji 1).
14. Zwolnić hamulec postojowy
15. Sprawdzić, czy wybrano program roboczy (pozycja C).

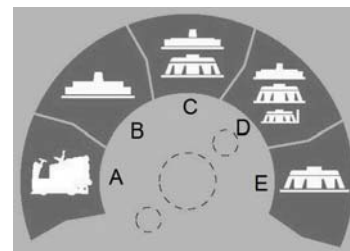

16. Zwolnić hamulec postojowy
17. Lekko wcisnąć pedał przyspieszenia (6), aby uruchomić działanie podstawy oraz systemu dozującego
18. Odczekać kilka minut trzymając wciśniętą dźwignię obecności człowieka (około 2 – 4 minut) aby umożliwić mycie systemu dozującego
19. Opróżnić zupełnie zbiornik roztworu oraz zbiornik detergentu
20. Odstawić maszynę na miejsce parkowania i zabezpieczyć ją

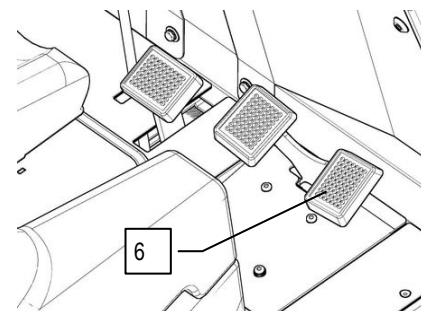

UWAGA: Podczas tej czynności maszyna będzie wypuszczać roztwór

KONTROLA FUNKCJONOWANIA

50. MASZYNA NIE URUCHAMIA SIĘ

1. Sprawdzić, czy akumulatory są naładowane
2. Sprawdzić, czy złącze instalacji elektrycznej jest podłączone do złącza akumulatorów
3. Sprawdzić, czy wyłącznik kluczykowy jest włączony ON/I

51. ZBYT MAŁA ILOŚĆ WODY NA SZCZOTKACH

1. Sprawdzić, czy w zbiorniku roztworu jest woda
2. Sprawdzić, czy pokrętko (1) regulacji ilości roztworu detergentu – wody rozprowadzanej na szczotkach jest otwarte
3. Sprawdzić, czy przełączniki wody/detergentu (2-3) są otwarte
4. Oczyszczyć filtr roztworu umieszczony uprzednio w maszynie

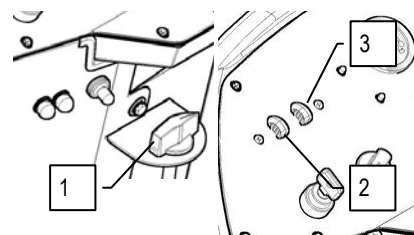

52. WYCIERACZKA NIE OSUSZA PRAWIDŁOWO

1. Sprawdzić, czy wycieraczka została oczyszczona
2. Sprawdzić regulacje wycieraczki (patrz "PRZYGOTOWANIE MASZYNY")
3. Oczyszczyć cały zespół zasysania (patrz "KONSERWACJA COTYGODNIOWA")
4. Wymienić gumy, jeżeli są zużyte

53. MASZYNA NIE CZYŚCI PRAWIDŁOWO

1. Sprawdzić stan zużycia szczotek i wymienić je w razie potrzeby. Szczotki należy wymienić przy długości włosa poniżej 15 mm. Sposób ich wymiany został opisany w rozdziałach "WYMIANA SZCZOTEK", "DEMONTAŻ SZCZOTEK" i "MONTAŻ SZCZOTEK". Praca ze zbyt zużytymi szczotkami może spowodować uszkodzenie podłogi.
2. Używać innego typu szczotki niż zamontowana seryjnie. W przypadku czyszczenia szczególnie zabrudzonych podłóg zaleca się używanie specjalnych szczotek, dostarczanych na zamówienie, w zależności od wymogów (patrz rozdział "WYBÓR I UŻYTKOWANIE SZCZOTEK").

54. NADMIERNE POWSTAWANIE PIANY

Sprawdzić, czy użyto środka czyszczącego o ograniczonym powstawaniu piany. Ewentualnie dodać minimalną ilość płynu zapobiegającego powstawaniu piany do zbiornika rekuperacyjnego. Zwiększone powstawanie piany ma miejsce, kiedy podłoga nie jest mocno zabrudzona. W takim przypadku należy bardziej rozcieńczyć środek czyszczący.

55. SSAWA NIE PRACUJE

1. Sprawdzić, czy zbiornik rekuperacyjny jest pełny i ewentualnie opróżnić go
2. Sprawdzić działanie wyłącznika pływakowego umieszczonego na pokrywie zasysania (patrz również "CZYSZCZENIE ZBIORNIKA REKUPERACYJNEGO" w paragrafie "KONSERWACJA CODZIENNA")

56. SILNIK SZCZOTEK NIE PRACUJE

UWAGA Aby uniknąć uszkodzenia podłogi silnik uruchamia się tylko kiedy maszyna porusza się

1. Sprawdzić, czy podczas jazdy do przodu podstawa się obniżyła
2. Operator musi znajdować się na miejscu sterowniczym
3. Sprawdzić, czy nie zadziałały bezpieczniki termiczne.
4. Sprawdzić prawidłowe podłączenie silników do zacisków umieszczonych pod platformami.

KONTROLA FUNKCJONOWANIA

57. BEZPIECZNIKI ELEKTRYCZNE I TERMICZNE

Maszyna jest wyposażona w następujące systemy zabezpieczeń elektrycznych:

Bezpieczniki mocy umieszczone w skrzynce elektrycznej, zabezpieczające przed zwarciami.

Termiczne wyłączniki automatyczne umieszczone na zewnętrznej części kolumny sterującej, zabezpieczają następujące silniki:

1. Wyłącznik automatyczny 25 A do lewego silnika zasysania
2. Wyłącznik automatyczny 25 A do prawego silnika zasysania

W przypadku nieprawidłowego funkcjonowania sprawdzić, czy nie zadziałały bezpieczniki termiczne. W przypadku przegrzania silnika jego bezpiecznik termiczny blokuje dopływ zasilania elektrycznego. Poczekać kilka minut na schłodzenie silnika i następnie wcisnąć wyłącznik automatyczny, aby wznowić dopływ zasilania i pracę silnika. Jeżeli problem nadal występuje, należy skontaktować się z wyspecjalizowanym centrum obsługi.

58. AUTOMATYCZNY SYSTEM DOZOWANIA WODY/DETERGENTU NIE PRACUJE

Automatyczny system dozowania wody/detergentu został tak zaprojektowany, aby był wytrzymały i niezawodny, jeżeli jednak nie funkcjonuje prawidłowo przewidziano system by-pass, umożliwiającą użytkowanie maszyny przy niedziałającym systemie.

Aby obejść automatyczny system dozowania wody/detergentu, należy obrócić dźwignię zaworu (1) umieszczoną w przedniej części maszyny w kierunku przeciwnym do ruchu wskazówek zegara; w ten sposób można kontynuować pracę również przy niedziałającym systemie. Należy jednak uważać, aby nie wprowadzić do zbiornika roztworu samej wody, ale prawidłową mieszankę wody i detergentu. Przy niedziałającym systemie dozowania przepływ wody regulowany jest zaworem umieszczonym na wale kierownicy.

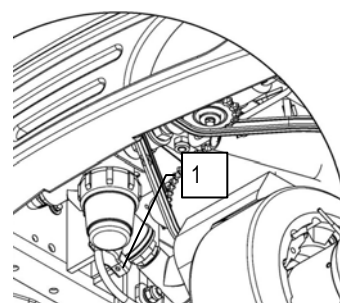

59. ALARMY

Maszyna jest wyposażona w migającą lampkę (1) do diagnozowania nieprawidłowości systemu sterowania silnika napędu. Każda sekwencja (ilość następujących po sobie migań) odpowiada rodzajowi usterki. Po wystąpieniu migania towarzyszącemu nieprawidłowości funkcjonowania, należy się zwrócić do centrum obsługi technicznej, określając liczbę następujących po sobie mignięć.

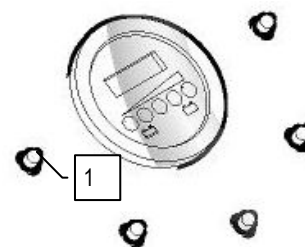

UTYLIZACJA

Przystąpić do utylizacji maszyny zgodnie z przepisami dotyczącymi utylizacji odpadów obowiązującymi w kraju użytkowania maszyny.



WYBÓR I UŻYTKOWANIE SZCZOTEK

SZCZOTKA Z POLIPROPYLENU (PPL)

Używana do każdego rodzaju podłoża, jest odporna na zużycie i działanie ciepłej wody (do 60 stopni). PPL nie jest higroskopijny i dlatego zachowuje swoje parametry również przy pracy na mokro.

SZCZOTKA NYLONOWA

Używana do każdego rodzaju podłoża, jest odporna na zużycie i działanie ciepłej wody (również ponad 60 stopni). Nylon jest higroskopijny i dlatego, pracując w mokrym środowisku, z czasem traci swoje właściwości.

SZCZOTKA ŚCIERNA

Włosie tej szczotki jest obłożone bardzo mocnym tworzywem ściernym. Jest ona używana do czyszczenia bardzo zabrudzonych podłóg. Aby uniknąć uszkodzenia podłogi zaleca się pracę z minimalnym potrzebnym naciskiem.

GRUBOŚĆ WŁOSIA

Grubsze włosie jest sztywniejsze i dlatego jest używane do czyszczenia podłóg gładkich lub o wąskich fugach.

W przypadku podłóg nieregularnych lub o wysokich wystęпах lub głębokich fugach zaleca się używanie bardziej miękkiego włosia, które łatwiej wchodzi w szczeliny.

Kiedy włosie szczotki jest zużyte i zbyt krótkie staje się sztywne i nie jest w stanie wnikać w szczeliny jak również, w przypadku zbyt grubego włosia, szczotka ma tendencje do podskakiwania.

TARCZA NAPĘDOWO-CZYSZCZĄCA

Tarcza napędowo-czyszcząca jest zalecana do czyszczenia powierzchni polerowanych.

Występują dwa rodzaje tarcz napędowo-czyszczących:

1. Tradycyjna tarcza napędowo-czyszcząca jest wyposażona w szereg zakończeń w kształcie kotwicy, umożliwiających przytrzymanie i napędzanie tarczy ścierniej.
2. Tarcza napędowo-czyszcząca typu CENTER LOCK, poza zakończeniami w kształcie kotwicy, jest wyposażona centralny system blokujący z plastikowym wyzwalaczem, który umożliwia dokładne centrowanie tarczy ścierniej i umocowanie jej bez ryzyka odłączenia. Ten rodzaj tarczy jest zalecany przede wszystkim do maszyn o większej ilości szczotek, w przypadku których centrowanie tarcz ściernych może być trudne.

TABELA WYBORU SZCZOTEK

Maszyna	Il.° szczotek	Kod	Typ włosia	Øwłosia	Ø Szczotka	Dł.	Uwagi
SMG120 B	2	404627	PPL	0.3	610	-	SZCZOTKA BŁĘKITNA SZCZOTKA SZCZOTKA CZARNA SZCZOTKA BIAŁA SZCZOTKA BŁĘKITNA
		405628	ŚCIERNA	-			
		405629	PPL	0.9			
		405630	PPL	0.6			
		431990	PPL	0.3			
		405519	-		585	-	TARCZA NAPĘDOWO- CZYSZCZĄCA

DEKLARACJA ZGODNOŚCI CE

Niżej podpisana firma:

FIMAP S.p.A.
Via Invalidi del Lavoro n.1
37059 Santa Maria di Zevio (VR)

oświadcza na własną i wyłączną odpowiedzialność, iż produkty:

MASZYNA DO MYCIA PODŁÓG
mod. SMg 120

spełniają wymogi poniższych dyrektyw:

2006/42/CE: Dyrektywa dotycząca maszyn.
2014/30/EU: Dyrektywa kompatybilności elektromagnetycznej.

Ponadto są zgodne z następującymi Normami:

EN 60335-1:2012/A11:2014
EN 60335-2-72:2012
EN 12100:2010
EN 61000-6-2:2005/AC:2005
EN 61000-6-3:2007/A1:2011/AC:2012
EN 62233:2008/AC:2008

Osoba upoważniona do stworzenia dokumentacji technicznej:

Giancarlo Ruffo
Via Invalidi del Lavoro, 1
37050 Santa Maria di Zevio (VR) - ITALY

Santa Maria di Zevio, 18/09/2019

FIMAP S.p.A.
Upoważniony przedstawiciel
Giancarlo Ruffo





FIMAP - Via Invalidi del Lavoro, 1 - 37059 S. Maria di Zevio - Verona - Italy
Tel. +39 045 6060411 - Fax +39 045 6060417 - E-mail: fimap@fimap.com
www.fimap.com